

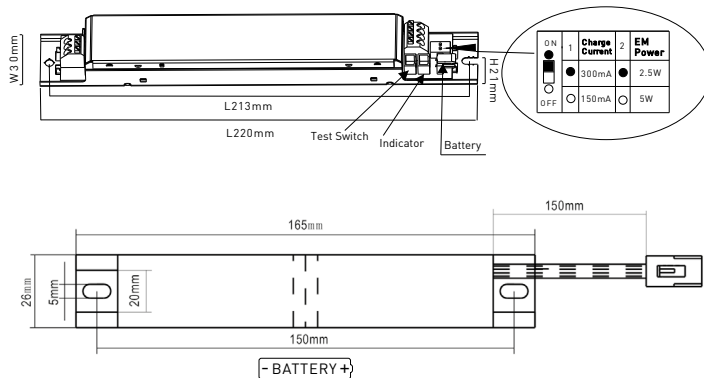

LED EMERGENCY INVERTER III



- MODUŁ ZASILANIA AWARYJNEGO
- do opraw i modułów LED zasilanych prądem stałym
- przeznaczony m.in. do wbudowania w pyłoszczelne oprawy LED z modułem LED zasilanym napięciem SELV
- w trybie awaryjnym, przy zasilaniu z akumulatora, oprawa LED cechuje się zredukowaną mocą
- produkt zaprojektowany jest tak, aby wykorzystywał istniejący, niezależny, zasilacz LED i odseparowany moduł LED oprawy oświetleniowej
- oprawa LED po zastosowaniu modułu może pracować w trybie sieciowo-awaryjnym (maintained) lub awaryjnym (non-maintained)
- konfiguracja mocy/prądu i związanej z nią czasu świecenia jest określana za pomocą przelączników typu DIP-Switch:
 - 2,5W (360-410mA/6h)
 - 5W (750-820mA/3h)
- strumień świetlny oprawy zależy od wybranego prądu wyjściowego
- posiada dodatkowy przycisk testowy z przewodem o długości 50cm
- zawiera dołączaną, zieloną kontrolkę LED z przewodem 50cm
- posiada zabezpieczenia:
 - przed pełnym rozładowaniem
 - zwarciami
 - przeciążeniami



						Emergency 	Emergency 		
LED EMERGENCY INVERTER III	GXN0037	8592660135373	2,5/5	220-240V	360-820mA/10-60VDC	3/6h	LiFePO4 3000mAh, 6,4V	320	1/36