



Replaces / Reemplaza Remplace 65013-008-41C 02/2000

# Potentiometer Operators / Operadores del potenciómetro Opérateurs à potentiomètre



Class Classe	Type Tipo	Application Aplicación Application	Potentiometer / Potenciómetro / Potentiomètre			NEMA listed for use on a flat surface of enclosure types: <b>Registrado por NEMA</b> para utilizar sobre una superficie plana de gabinetes tipo: <b>Homologué par NEMA</b> pour utilisation sur une surface plate des armoires de type :
			Operators Only Operadores solamente Opérateurs seulement	Single Sencillo Simple	Tandem En tandem En tandem	
9001	K20, K22	Heavy Duty Uso pesado Fort calibre	X			1, 2, 3, 3R, 4, 6, 12, & 13
	K21			X		
	K23				X	
	SK20, SK22	Corrosion Resistant Resistente a la corrosión Résistant à la corrosion	X			1, 2, 3, 3R, 4, 4X, 6, 12, & 13
	SK21			X		
	SK23				X	

## ⚠ DANGER / PELIGRO / DANGER

### HAZARD OF ELECTRIC SHOCK, EXPLOSION, OR ARC FLASH

Disconnect all power before servicing.

**Electric shock will result in death or serious injury.**

### PELIGRO DE DESCARGA ELÉCTRICA, EXPLOSIÓN O DESTELLO POR ARQUEO

Desconecte todas las alimentaciones antes de efectuar el servicio.

**Una descarga eléctrica podrá causar la muerte o lesiones serias.**

### RISQUE D'ÉLECTROCUTION, D'EXPLOSION OU D'ÉCLAIR D'ARC

Coupez toutes les alimentations avant l'entretien.

**L'électrocution entraînera la mort ou des blessures graves.**

## Full View / Vista completa / Vue complète

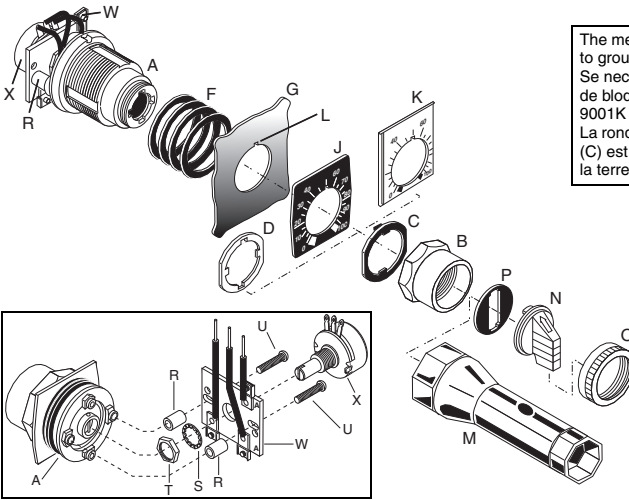

The metal locking thrust washer (C) is required to ground the 9001K operator per IEC 1131-2. Se necesita la roldana de metal de seguridad de bloqueo (C) para aterrizar el operador 9001K por IEC 1131-2. La rondelle métallique de butée de verrouillage (C) est exigée pour mettre l'opérateur 9001K à la terre selon IEC 1131-2.

- The knob gasket (P) must be installed to retain enclosure Type 4 and 6 ratings.
- El empaque de la perilla (P) deberá ser instalado para conservar los valores nominales del gabinete tipo 4 y 6.
- Le joint du bouton (P) doit être installé pour préserver les valeurs nominales de l'armoire de type 4 et 6.

### Legend

- A. operator
- B. ring nut
- C. locking thrust washer
- D. trim washer
- F. compensating gaskets
- G. panel
- J. metal legend plate (KN905)
- K. plastic legend plate (SKN905)
- L. alignment tab
- M. ring nut wrench (K95)
- N. knob
- O. secondary ring nut
- P. knob gasket
- R. spacers
- S. lock washer
- T. hex nut
- U. mounting screws
- W. terminal board
- X. potentiometer

### Leyenda

- A. operador
- B. tuerca arillo
- C. roldana de seguridad de bloqueo
- D. roldana del marco
- F. empaques de compensación
- G. panel
- J. placa leyenda metálica (KN905)
- K. placa leyenda de plástico (SKN905)
- L. muesca de alineamiento
- M. llave para tuercas (K95)
- N. perilla
- O. tuerca arillo secundaria
- P. empaque de la perilla
- R. espaciadores
- S. roldana de sujeción
- T. tuerca hex
- U. tornillos de montaje
- W. tablero de terminales
- X. potenciómetro

### Légende

- A. opérateur
- B. écrou de blocage
- C. rondelle de butée de verrouillage
- D. rondelle de la garniture
- F. joints de compensation
- G. panneau
- J. plaque à légende en métal (KN905)
- K. plaque à légende en plastique (SKN905)
- L. languette d'alignement
- M. clé pour écrou de blocage (K95)
- N. bouton
- O. écrou de blocage secondaire
- P. joint du bouton
- R. entretoises
- S. rondelle de verrouillage
- T. écrou hexagonal
- U. vis de montage
- W. bornier
- X. potentiomètre

**Mounting / Montaje / Montage**

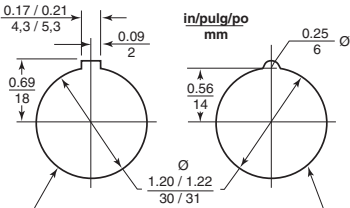

Preferred Cover Drilling  
Perforación sugerida de la cubierta  
Perçage du couvercle préféré

Alternate Cover Drilling  
Perforación alterna de la cubierta  
Perçage du couvercle alternatif

**Dim.: in./pulg/po (mm)**

**Hole Punch**

Ø 31mm: Greenlee knockout punch 60242  
Push buttons also mount in 1.20 (30.5) hole.

**Punzonado**

Ø 31 mm: Punzonado de discos removibles 60242  
Estos operadores también se pueden montar en un agujero de 1,20 (30,5).

**Poinçon**

Ø 31 mm : Emporte-pièce Greenlee 60242  
Ces opérateurs se montent aussi dans un trou de 1,20 (30,5).

**Min. Centerline Spacing / Espacio min. al eje / Espacement min. à l'axe**

Without legend plate  
Sin placa leyenda  
Sans plaque à légende

With legend plate  
Con placa leyenda  
Avec plaque à légende

Horizontal	Vertical
1,63 (40)	2,25 (57)
1,63 (40)	2,25 (57)
1,63 (40)	2,25 (57)

Consult the Digest.  
Consultar el Compendiado.  
Consulter le Digest.

**Installation / Instalación / Installation**

- ① - Select the number of gaskets (F).  
- Seleccionar el número de empaques (F).  
- Choisir le nombre de joints (F).

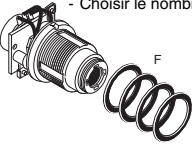

Panel thickness Espesor del panel Épaisseur du panneau	No. of gaskets No. de empaques Nombre de joints
1/16 (1,6)	3
1/8 (3,2)	2
3/16 (4,8)	1

- ②
- 
- Mount onto the panel (G).  
- Montar sobre el panel (G).  
- Monter sur le panneau (G).

- ③ - Install the legend plate (J or K) or trim washer (D), then the locking thrust washer (C).  
- Instalar la placa leyenda (J o K) o roldana del marco (D), luego la roldana de seguridad de bloqueo (C).  
- Installer la plaque à légende (J ou K) ou rondelle de la garniture (D), puis la rondelle de butée de verrouillage (C).

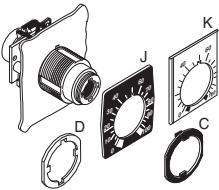

Legend Plate	Washer
Metal (J)	C only
Plastic (K)	C only
None	D and C
Placa leyenda	Roldana
De metal (J)	C solamente
De plástico (K)	C solamente
Ninguna	D y C
Plaque à légende	Rondelle
En métal (J)	C seulement
En plastique (K)	C seulement
Aucune	D et C

- ④ - Install the ring nut (B), knob gasket (P), and knob assembly (N and O).  
- Instalar la tuerca arillo (B), el empaque de la perilla (P) y el ensamble de la perilla (N y O).  
- Installer l'écrou de blocage (B), le joint du bouton (P) et l'assemblage du bouton (N et O).

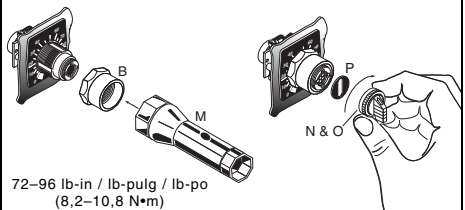

72-96 lb-in / lb-pulg / lb-po  
(8,2-10,8 N\*m)

**Potentiometer Installation / Instalación del potenciómetro / Installation du potentiomètre**

**Potentiometer Specifications  
Especificaciones del potenciómetro  
Spécifications de potentiomètre**

Shaft length Longitud del eje Longueur de l'arbre	Dia. of shaft Diá. del eje Dia. de l'arbre
1/4 (6)	7/8 (22)

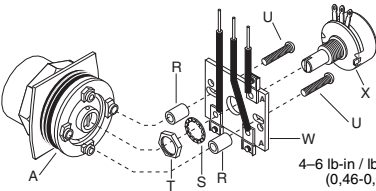

4-6 lb-in / lb-pulg / lb-po  
(0,46-0,69 N\*m)

- Solder the terminal board as shown in Figure 1 [Figure 2 for (S)K22 solder connections].  
- Suelde el bloque de terminales como se muestra en la figura 1 [consulte la figura 2 para realizar las conexiones de soldadura del (S)K22].  
- Soudez le bornier comme indiqué à la figure 1 [figure 2 pour les connexions de soudure (S)K22].

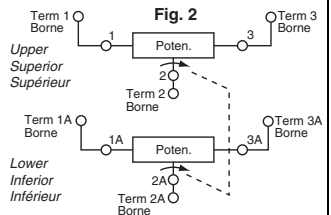
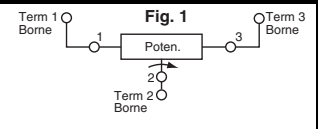

Electrical equipment should be installed, operated, serviced, and maintained only by qualified personnel. No responsibility is assumed by Schneider Electric for any consequences arising out of the use of this material.  
Schneider Electric USA, Inc.  
8001 Knightdale Blvd.  
Knightdale, NC 27545 USA  
1-888-SquareD (778-2733)  
www.schneider-electric.us

Solamente el personal de mantenimiento eléctrico especializado deberá prestar servicios de mantenimiento al equipo eléctrico. La Compañía no asume responsabilidad alguna por las consecuencias emergentes de la utilización de este material.  
Importado en México por:  
Schneider Electric México, S.A. de C.V.  
Calz. J. Rojo Gómez 1121-A, Col. Gpe. del Moral  
09300 México, D.F. Tel. 5804-5000  
www.schneider-electric.com.mx

L'entretien du matériel électrique ne doit être effectué que par du personnel qualifié. La Société ne s'assume aucune responsabilité des conséquences éventuelles découlant de l'utilisation de ce matériel.  
Schneider Electric Canada Inc.  
5985 McLaughlin Road  
Mississauga On, L5R 1B8  
Tel: 1-800-565-6699  
www.schneider-electric.ca