



Parametry podstawowe

Gama produktów	Harmony XVU
Typ produktu lub komponentu	Modułowa kolumna świetlna
Typ akcesoriów / części oddzielnych	Płyta mocująca
Kategoria akcesoriów / części oddzielnych	Akcesoria montażowe i mocujące
Nazwa komponentu	XVU
Średnica montażowa	60 mm

Parametry uzupełniające

Podstawa montażowa	Montowane na ścianie
Zgodność produktu	XVUZ05 XVUZ800 XVUZ400 XVUZ02Q XVUZ02
Materiał	Aluminium V-0 ognioodporny zgodnie z UL 94
Kolor obudowy	Czarny
Znamionowe napięcie zasilania [Us]	24 V AC/DC 110...240 V AC
Długość	8 mm
Masa produktu	0,36 kg

Środowisko pracy

Temperatura otoczenia dla przechowywania	-40...70 °C
Temperatura otoczenia dla pracy urządzenia	-25...50 °C
Stopień ochrony IP	IP65
Certyfikaty produktu	CSA[RETURN]UL[RETURN]CE

Jednostka opakowania

Jednostka miary opakowania 1	PCE
Ilość jednostek w opakowaniu 1	1
Wysokość opakowania 1	5,068 cm
Szerokość opakowania 1	6,844 cm
Długość opakowania 1	11,412 cm
Waga opakowania 1	491,0 g
Jednostka miary opakowania 2	CAR
Ilość jednostek w opakowaniu 2	10
Wysokość opakowania 2	15,6 cm
Szerokość opakowania 2	15,3 cm
Długość opakowania 2	39,8 cm
Waga opakowania 2	5,651 kg

Oferta zrównoważonego rozwoju

Stan trwałej oferty	Produkt Green Premium
Rozporządzenie REACH	Deklaracja REACH
Europejska dyrektywa RoHS	Zgodność z pro-active (produkt poza zakresem obowiązywania dyrektywy UE RoHS)
Bez rtęci	Tak
Norma RoHS Chiny	Dyrektywa RoHS Chiny
Informacje na temat zwolnienia z RoHS	Tak
Ujawnienie informacji o wpływie na środowisko	Środowiskowy Profil Produktu
Kulistość – profil	Informacja O Żywotności

Warunki gwarancji

Gwarancja	18 miesięcy
-----------	-------------

Karta danych technicznych produktu

Dimensions Drawings

XVUZ12

Dimensions

Rear View

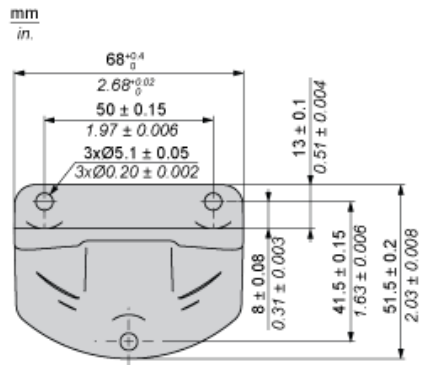

Side View

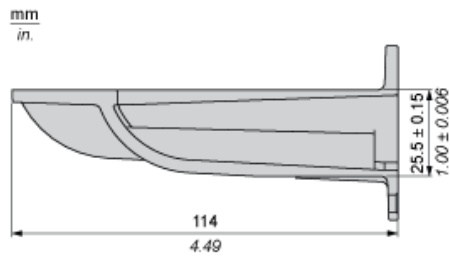

Karta danych technicznych XVUZ12

produktu

Mounting and Clearance

Vertical Support Panel Drillings

