



### Parametry podstawowe

Gama produktów	Harmony XAC
Typ produktu lub komponentu	Stanowiskosterownicze podwieszane
Skrócona nazwa urządzenia	XACD

### Parametry uzupełniające



Typ kasetki sterowniczej	Podwójnie izolowany
Materiał obudowy	Polipropylen
Typ sterowania	Intuicyjny
Typ obwodu elektrycznego	Obwód zasilający
Typ obudowy	Komplet gotowy do użycia
Zastosowanie kasetki sterowniczej	Sterowanie jednopiętrowym silnikiem podnośnika
Rodzaj rozrusznika	Odwracanie/nawrót
Kompozycja kasetki sterowniczej	1 2-przycisk kierunkowy + 1 przycisk zatrzymania awaryjnego
Typ przycisku sterującego	Przycisk zatrzymania awaryjnego Ø 30 mm 3 NC działanie zapadkowe Jednokierunkowy 2-biegunowy raise, slow Dwukierunkowy 2-biegunowy lower, slow
Zgodność produktu	XEDS3111 do operacji odwracania XENT1991 do awaryjnego stopu
Blokada mechaniczna	Z blokadą mechaniczną
Kolor kasetki sterowniczej	Żółty
Przyłącza - zaciski	Zaciski śrubowe, 1 x 2.5 mm <sup>2</sup> z lub bez końcówki kablowej Zaciski śrubowe, 2 x 1.5 mm <sup>2</sup> z lub bez końcówki kablowej
Normy	EN/IEC 60947-5-1 EN/ISO 13850: 2006 EN/IEC 60204-32 CSA C22.2 Nr 14 EN/IEC 60947-5-5 UL 508
Pokrycie ochronne	TH
Temperatura otoczenia dla pracy urządzenia	-25...70 °C
Temperatura otoczenia dla przechowywania	-40...70 °C
Odporność na wibracje	15 gn (f= 10...500 Hz) zgodnie z IEC 60068-2-6
Odporność na wstrząsy	100 gn zgodnie z IEC 60068-2-27
Kategoria przepięć	Klasa 2 zgodnie z IEC 61140
Stopień ochrony IP	IP65 zgodnie z IEC 60529
Stopień ochrony IK	IK08 zgodnie z EN 50102
Trwałość mechaniczna	3000000 cykl
Wejście kablowe	Rękaw gumowy ze schodkowym wejściem 7...18 mm
[Ithe] znamionowy prąd cieplny	10 A XENT.... 16 A XEDS....
Znamionowe napięcie izolacji [Ui]	500 V (stopień zanieczyszczenia 3) zgodnie z IEC 60947-1 Styk zatrzymania awaryjnego: 400 V (stopień zanieczyszczenia 3)

Znamionowe napięcie udarowe wytrzymawane [Uimp]	6 KV zgodnie z IEC 60947-1 4 kV styk zatrzymania awaryjnego
Działanie styków	Działanie migowe
Siła napędowa	28 N
Zabezpieczenie przeciwzwarciowe	6 A zabezpieczenie bezpiecznikami przez CARTRIDGE bezpiecznik typ aM
Moc znamionowa w W	2200 W AC-3 w 400 V zgodnie z IEC 60947-3 dodatek A 2200 W AC-4 w 400 V zgodnie z IEC 60947-3 dodatek A 3000 W AC-23B w 400 V
Trwałość elektryczna	1000000 Cykl AC-3, 2200 W w 400 V, prędkość robocza <10 c./min, współczynnik obciążenia = 0,4 zgodnie z IEC 60947-3 dodatek A 1000000 cykl AC-4, 2200 W w 400 V, prędkość robocza <10 c./min, współczynnik obciążenia = 0,4 zgodnie z IEC 60947-3 dodatek A
Opis zacisków ISO zgodnie z n°1	(5-6)P (1-2)P (3-4)P (7-8)P
Opis zacisków ISO n°2	(21-22)NC (31-32)NC (11-12)NC
Identyfikator zacisku	(13-14)NO (11-12)NC
Masa produktu	0,41 kg

### Jednostka opakowania

Jednostka miary opakowania 1	PCE
Ilość jednostek w opakowaniu 1	1
Wysokość opakowania 1	12,200 cm
Szerokość opakowania 1	9,000 cm
Długość opakowania 1	31,500 cm
Waga opakowania 1	566,900 g
Jednostka miary opakowania 2	S02
Ilość jednostek w opakowaniu 2	3
Wysokość opakowania 2	15,000 cm
Szerokość opakowania 2	30,000 cm
Długość opakowania 2	40,000 cm
Waga opakowania 2	2,036 kg

### Oferta zrównoważonego rozwoju

Rozporządzenie REACH	 <a href="#">Deklaracja REACH</a>
Europejska dyrektywa RoHS	Zgodność z pro-active (produkt poza zakresem obowiązywania dyrektywy UE RoHS)
Bez rtęci	Tak
Norma RoHS Chiny	 <a href="#">Dyrektywa RoHS Chiny</a>
Informacje na temat zwolnienia z RoHS	 <a href="#">Tak</a>
WEEE	Produkt należy zutylizować zgodnie z obowiązującymi na terenie Unii Europejskiej przepisami dotyczącymi odpadów i nie może on zostać wyrzucony wraz ze zwykłymi odpadami.

### Warunki gwarancji

Gwarancja	18 miesięcy
-----------	-------------

# Karta danych technicznych XACD24P3111

## produktu

### Dimensions Drawings

#### Dimensions

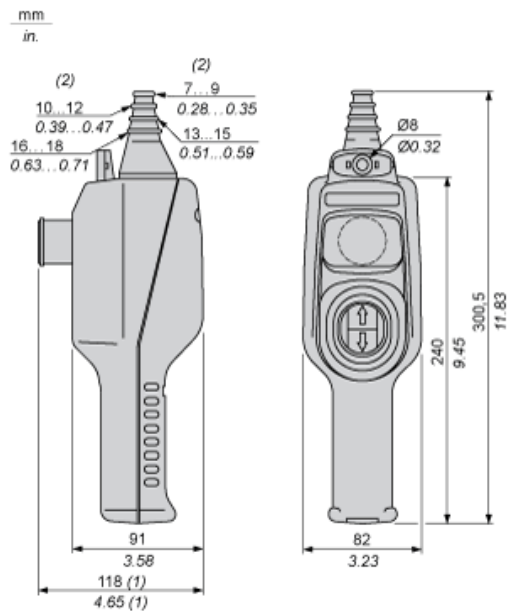

- (1) With trigger action latching Ø 30 mm / 1.18 in. Emergency stop.  
 (2) Internal Ø