



### Parametry podstawowe

Gama produktów	Modicon Safety automation
Typ produktu lub komponentu	Sterownik bezpieczeństwa CPU
Skrócona nazwa urządzenia	XPSMCM
Połączenie elektryczne	Zacisk śrubowy
Znamionowe napięcie zasilania [Us]	24 V - 20...20 % prąd stały (DC)
Ilość wejść	8 cyfrowy dla połączenie wejścia 2 cyfrowy dla start/restart blokady lub monitoring zewnętrznego urządzenia
Ilość wyjść	2 wyjścia bezpieczeństwa OSSD dla stycznik / przyłącze napędu 4 próba dla wyjścia sterujące liniowe 2 konfigurowalny dla przyłącze diagnostyki
Napięcie wejścia dyskretnego	24 V
Prąd wyjścia dyskretnego	400 mA
Prąd wejścia dyskretnego	400 mA
Typ wejścia dyskretnego	Wejście bezpieczeństwa PNP
Typ wyjścia dyskretnego	PNP
Funkcja modułu	Zatrzymanie awaryjne zgodnie z EN/ISO 13850 Monitoring nadzoru zgodnie z EN/ISO 14119 Włączenie monitorowania łącznika zgodnie z EN/IEC 60947-5-1 Monitorowanie kurytny świetlnej zgodnie z EN/IEC 61496-1 Monitorowani przełącznika nożnego zgodnie z EN/IEC 60947-5-1 Monitorowanie łącznika magnetycznego zgodnie z EN/ISO 14119 Sterowanie oburęczne zgodnie z EN 574 Monitorowanie maty bezpieczeństwa zgodnie z EN/ISO 14119 Włączenie monitorowania łącznika zgodnie z EN/IEC 61326-1 Funkcja blokowania kurtyn świetlnych zgodnie z EN/IEC 60947-5-1 Funkcje licznika zgodnie z EN/IEC 61800-5-2 Monitoring prędkości zgodnie z EN/IEC 61800-5-2

### Parametry uzupełniające

Czas synchronizacji między wejściami	< 0,5 ms
Straty mocy w watach (W)	3 W
Liczba modułów rozszerzających WE/WY	14 z 128 wyjście(a) cyfrowe dla wejście 14 z 16 wyjście(a) cyfrowe dla wyjście
Połączenie typu zintegrowanego	Szyna rozszerzająca płyty głównej Port USB 2.0
Osprzęt orzechowywania danych	Karta SD (opcjonalny)
Obciążenie indukcyjne	30 mH
Pojemność obciążenia	0,82 µF

Poziom bezpieczeństwa	Może osiągnąć kategorię 4 zgodnie z EN/ISO 13849-1 Może osiągnąć PL = e zgodnie z EN/ISO 13849-1 Typ 4 zgodnie z EN/IEC 61496-1 SILCL 3 zgodnie z IEC 62061
Znak jakości	CE
Sygnalizacja lokalna	1 LED zielony z PWR znakowanie dla załączony 1 LED zielony z RUN znakowanie dla RUN (stan) 1 LED czerwony z E IN znakowanie dla błąd wewnętrzny 1 LED czerwony z E EX znakowanie dla błąd zewnętrzny 1 LED pomarańczowy z COM znakowanie dla komunikacja 1 LED niebieski z EN znakowanie dla włączenia "master" 8 diod LED żółty z IN znakowanie dla status wejścia 2 diody LED zielony/czerwony z OUT znakowanie dla status wyjścia 2 diody LED żółty z RST znakowanie dla sygnał ponownego załączenia/rozruchu 2 diody LED żółty z STATUS znakowanie dla status komunikacji optycznej
Przylączya - zaciski	2 chwytny zaciski śrubowe, demontowalny blok zaciskowe 1 chwytny zaciski śrubowe, demontowalny blok zaciskowe
Przekrój poprzeczny kabla	0,2...1,5 Mm <sup>2</sup> - AWG 24...AWG 16 elastyczny przewód bez końcówki kablowej 0,2...2,5 Mm <sup>2</sup> - AWG 24...AWG 14 elastyczny przewód bez końcówki kablowej 0,25...1 Mm <sup>2</sup> - AWG 23...AWG 18 elastyczny przewód końcówką kablową, bez maskownicy 0,25...2,5 Mm <sup>2</sup> - AWG 23...AWG 14 elastyczny przewód końcówką kablową, z maskownicą 0,25...1,5 Mm <sup>2</sup> - AWG 23...AWG 16 elastyczny przewód końcówką kablową, bez maskownicy 0,5...1,5 Mm <sup>2</sup> - AWG 20...AWG 16 elastyczny przewód końcówką kablową, z podwójną maskownicą 0,2...1 Mm <sup>2</sup> - AWG 24...AWG 18 stały przewód bez końcówki kablowej 0,2...2,5 mm <sup>2</sup> - AWG 24...AWG 14 stały przewód bez końcówki kablowej
Pomoc do montażu	Omega 35 mm szyna DIN zgodnie z EN 50022
Głębokość	114,5 mm
Wysokość	99 mm
Szerokość	22,5 mm
Masa produktu	0,25 kg

## Środowisko pracy

Normy	EN/IEC 61508 EN/ISO 13849-1 EN/IEC 61496-1 EN/IEC 61800-5-1 IEC 62061
Certyfikaty produktu	cULus[RETURN]RCM[RETURN]TÜV
Stopień ochrony IP	IP20
Temperatura otoczenia dla pracy urządzenia	-10...55 °C
Temperatura otoczenia dla przechowywania	-20...85 °C
Wilgotność względna	10...95 %
Stopień zabrudzenia	2
Znamionowe napięcie udarowe wytrzymałwane [Uimp]	4 kV zgodnie z EN/IEC 61800-5-1
Bezpieczeństwo niezawodności danych	PFHd = 6.06E-9 1/h Pokrycie diagnostyczne > 99% Średni czas do awarii (MTTFd) < 100 lat wysoki
Izolacja	250 V prąd przemienny (AC) pomiędzy zgodnie z EN/IEC 61800-5-1
Kategoria przepięciowa	II
Kompatybilność elektromagnetyczna	Badanie odporności na wyładowanie elektrostatyczne - test level: 6 kV (na zestyku) conforming to EN/IEC 61000-4-2 Badanie odporności na wyładowanie elektrostatyczne - test level: 20 kV (w powietrzu) conforming to EN/IEC 61000-4-2 Podatność na pola elektromagnetyczne - test level: 10 V/m (80...1000 MHz) conforming to EN/IEC 61000-4-3 Podatność na pola elektromagnetyczne - test level: 30 V/m (1.4 GHz...2 GHz) conforming to EN/IEC 61000-4-3
Odporność na wibracje	+/- 0,35 mm (f= 10...55 Hz) zgodnie z EN/IEC 61496-1
Odporność na wstrząsy	10 gn (czas trwania = 16 ms) dla 1000 shocks na każdej osi zgodnie z EN/IEC 61496-1
Czas eksploatacji (żywność)	20 rok

## Jednostka opakowania

Jednostka miary opakowania 1	PCE
Ilość jednostek w opakowaniu 1	1
Wysokość opakowania 1	4,500 cm
Szerokość opakowania 1	12,500 cm
Długość opakowania 1	16,500 cm
Waga opakowania 1	249,000 g
Jednostka miary opakowania 2	S03
Ilość jednostek w opakowaniu 2	26
Wysokość opakowania 2	30,000 cm
Szerokość opakowania 2	30,000 cm
Długość opakowania 2	40,000 cm
Waga opakowania 2	6,908 kg

## Oferta zrównoważonego rozwoju

Stan trwałej oferty	Produkt Green Premium
Rozporządzenie REACH	<a href="#">Deklaracja REACH</a>
Bez SVHC REACH	Tak
Europejska dyrektywa RoHS	Zgodność z pro-active (produkt poza zakresem obowiązywania dyrektywy UE RoHS)
Bez rtęci	Tak
Norma RoHS Chiny	<a href="#">Dyrektywa RoHS Chiny</a>
Informacje na temat zwolnienia z RoHS	<a href="#">Tak</a>
Ujawnienie informacji o wpływie na środowisko	<a href="#">Środowiskowy Profil Produktu</a>
Kulistość – profil	<a href="#">Informacja O Żywotności</a>
WEEE	Produkt należy zutylizować zgodnie z obowiązującymi na terenie Unii Europejskiej przepisami dotyczącymi odpadów i nie może on zostać wyrzucony wraz ze zwykłymi odpadami.
Bez PVC	Tak

## Warunki gwarancji

Gwarancja	18 miesięcy
-----------	-------------

# Karta danych technicznych XPSMCMCP0802

## produktu

### Dimensions Drawings

#### Dimensions

#### Screw Terminal

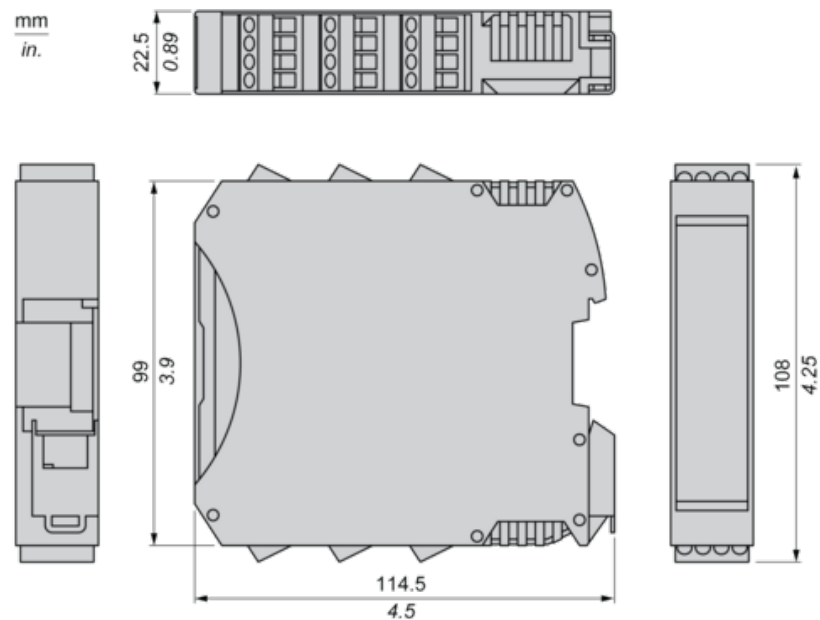

# Karta danych technicznych XPSMCMCP0802

## produktu

### Mounting and Clearance

---

#### Mounting Safety Controller CPU with Module(s)

---

##### Mount BackPlane Connector on Rail

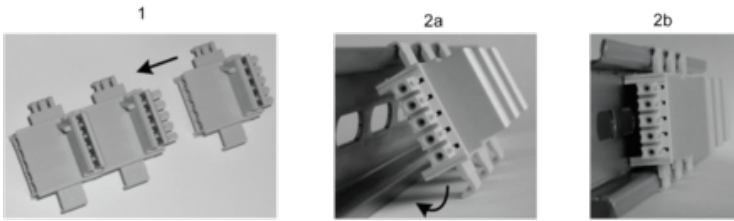

- 1 : Connect as much Backplane Connector as module to be install.
- 2 : Fix the connectors to the rail (Top first).

##### Mount Safety Controller CPU with Other Module(s)

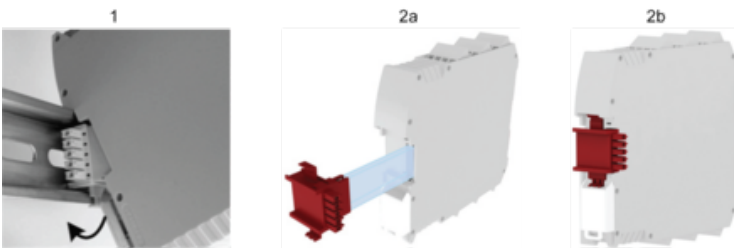

- 1 : Mount controller CPU and modules on rail.
- 2 : Make sure that the controller CPU or the module(s) are plugged on the BackPlane connector.

# Karta danych technicznych produktu

## XPSMCMCP0802

### Connections and Schema

#### Wiring

#### Terminal Designation

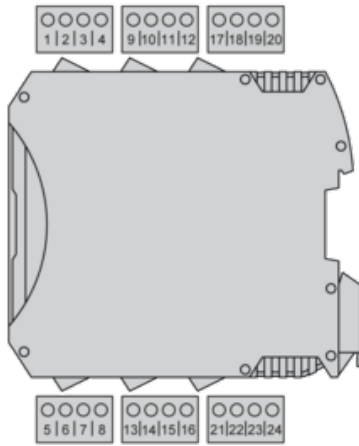

Terminal	Signal	Description
1	24 VDC	24 Vdc power supply
2	MASTER_ENABLE1	Master enable 1
3	MASTER_ENABLE2	Master enable 2
4	0 VDC	0 Vdc power supply
5	OSSD1_A	Static output 1
6	OSSD1_B	
7	RESTART1	Feedback/Restart 1
8	OUT_STATUS 1	Programmable digital output
9	OSSD2_A	Static output 2
10	OSSD2_B	
11	RESTART2	Feedback/Restart 2
12	OUT_STATUS 2	Programmable digital output
13	OUT_TEST1	Short circuit detected output
14	OUT_TEST2	
15	OUT_TEST3	
16	OUT_TEST4	
17	INPUT1	Digital input 1
18	INPUT2	Digital input 2
19	INPUT3	Digital input 3
20	INPUT4	Digital input 4
21	INPUT5	Digital input 5
22	INPUT6	Digital input 6
23	INPUT7	Digital input 7
24	INPUT8	Digital input 8

## Wiring Example

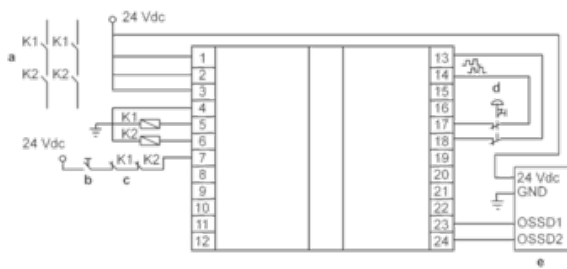

- a : Contactors
- b : Restart
- c : Feedback
- d : Emergency stop
- e : Light curtain