

Karta charakterystyki technicznej

Moduł ochrony przeciwprzepięciowej 230 V do okablowania przelotowego

Nr kat. 5092460

OBO
BETTERMANN



Urządzenie przeciwprzepięciowe Typu 3 wg DIN EN 61643-11 do sieci 230V.

- Z akustyczną sygnalizacją uszkodzenia
- Z 2 żyłami do okablowania przelotowego
- O małym rozmiarze
- Tworzywo bezhalogenowe (UL 94 V-0)
- Połączenie typu Y

Zastosowanie: Do wszystkich systemów zasilających.



Wymiary

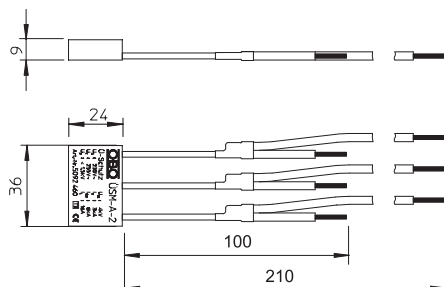

Dane podstawowe

Nr kat.	5092460
Typ	ÜSM-A-2
Oznaczenie 1	Moduł ochrony przeciwprzepięc.
Oznaczenie 2	dla wszystkich sys. instal.
Wymiar	255V
Najmniejsza jednostka sprzedaży (MOQ)	1 szt.
Waga	2,20 kg/100 szt.

Karta charakterystyki technicznej

Moduł ochrony przeciwprzepięciowej 230 V do okablowania przelotowego

Nr kat. 5092460



Dane techniczne

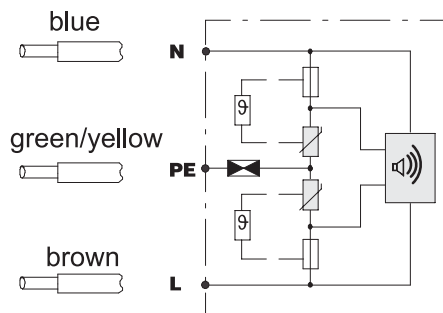

SPD zgodnie z EN 61643-11	Typ 3
SPD zgodnie z IEC 61643-11	klasa III
Napięcie znamionowe	230,00 V
najwyższe napięcie ciągłe AC	255,00 V
Największe napięcie trwałej pracy	255,00 V
Znamionowy prąd wyładowczy (8/20)	3 kA
Znamionowy prąd obciążenia	16,00 A
Maksymalny prąd wyładowczy (8/20 μs)	6,00 kA
Napięciowy poziom ochrony	< 1,3 kV
Napięciowy poziom ochrony (L-N)	< 1,3 kV
Napięciowy poziom ochrony (N-PE)	< 1,5 kV
Czas zadziałania	< 25 ns
Maksymalne zabezpieczenie	16,00 A
Zakres temperatur	-15-+60 °C
Liczba biegunów	1
Wykonanie	Połączenie V
Wersja	1-biegunowy
Rodzaj mocowania	Ścienne gniazdo wtykowe
Rodzaj montażu	Ścienne gniazdo wtykowe
Sygnalizacja	akustyczna