

Nr kat. 3498190

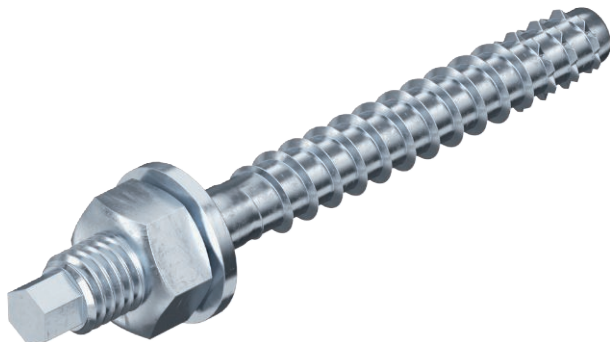

**St** stal  
cynkowane

## Dane podstawowe

Nr kat.	3498190
Typ	MMS+ V 10x90
Wymiar	10x90
Opis materiału	stal
Materiał	Stal
Materiał skrót	St
Oznaczenie powierzchni	cynkowana
Powierzchnia	cynkowane
Powierzchnia skrót	VZ
Najmniejsza jednostka sprzedaży (MOQ)	25 szt.
Waga	5,50 kg/100 szt.

## Dane techniczne

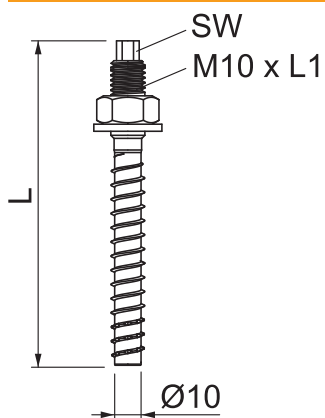

Długość	90,00 mm
Wymiar L	90,00 mm
SW	7,00 mm
Wymiar	10x90 mm
Średnica otworu	8,00 mm
Forma nagłówka	inne
Gwint	M10x20
System śrubowy	sześciokąt (sześciokątny)