

NEO TOOLS



08-827



08-828

08-827 – 08-828



(pl) INSTRUKCJA OBSŁUGI ORYGINALNA.....	3
(en) TRANSLATION OF THE ORIGINAL INSTRUCTIONS	4
(uk) ПЕРЕКЛАД ОРИГІНАЛЬНИХ ІНСТРУКЦІЙ	6
(ro) TRADUCEREA INSTRUCȚIUNILOR ORIGINALE.....	7
(hu) AZ EREDETI UTASÍTÁSOK FORDÍTÁSA.....	9
(it) TRADUZIONE DELLE ISTRUZIONI ORIGINALI.....	10
(fr) TRADUCTION DES INSTRUCTIONS ORIGINALES	12
(de) ÜBERSETZUNG DER ORIGINALANLEITUNG.....	13
(ru) ПЕРЕВОД ОРИГИНАЛЬНЫХ ИНСТРУКЦИЙ	15
(cs) PŘEKLAD PŮVODNÍCH POKYNŮ	17
(sk) PREKLAD PŮVODNÝCH POKYNOV.....	18
(hr) PRIJEVOD ORIGINALNIH UPUTSTAVA	19
(lt) ORIGINALŲ INSTRUKCIJŲ VERTIMAS	21
(lv) ORIGINĀLO NORĀDĪJUMU TULKŌJUMS	22
(sl) PREVAJANJE IZVIRNIH NAVODIL	24
(bg) ПРЕВОД НА ОРИГИНАЛНИТЕ ИНСТРУКЦИИ	25
(sr) ПРЕВОД ОРИГИНАЛНИХ УПУТСТАВА.....	27
(el) ΜΕΤΑΦΡΑΣΗ ΤΩΝ ΑΡΧΙΚΩΝ ΟΔΗΓΙΩΝ	28
(nl) VERTALING VAN DE ORIGINELE INSTRUCTIES.....	30
(pt) TRADIÇÃO DAS INSTRUÇÕES ORIGINAIS	31
(es) TRADUCCIÓN DE LAS INSTRUCCIONES ORIGINALES.....	33
(et) ORIGINAALJUHISTE TÕLGE	34

(pl)
INSTRUKCJA OBSŁUGI ORYGINALNA

Klucz dynamometryczny
08-823 – 08-826

UWAGA

Przed użyciem klucza dynamometrycznego należy uważnie przeczytać niniejszą instrukcję obsługi. W przypadku jakichkolwiek wątpliwości prosimy o kontakt z producentem, aby uniknąć wypadków związanych z bezpieczeństwem i uszkodzenia momentu obrotowego w wyniku nieprawidłowej obsługi.

PRZEZNACZENIE

Klucz przeznaczony jest do dokręcania śrub i nakrętek żądanym momentem obrotowym.

SZCZEGÓLNE PRZEPISY BEZPIECZEŃSTWA UWAGI DOTYCZĄCE BEZPIECZEŃSTWA

Napraw mogą dokonywać tylko i wyłącznie osoby posiadające sprawdzone i właściwe do tych prac kwalifikacje potwierdzone odpowiednimi świadectwami.

Klucza nie można w żaden sposób modyfikować lub przerabiać.

OPIS

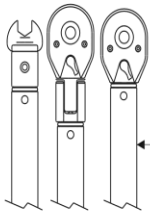

Klucz dynamometryczny wskazuje osiągnięcie zadanego momentu obrotowego poprzez przeskok o kilka stopni, któremu zwykle towarzyszy słyszalne „kliknięcie”.

Korpus z hartowanej stali stopowej

CZYTELNA SKALA:

Podstawowa skala momentu obrotowego

Precyzyjna skala momentu obrotowego (Z tyłu klucza umieszczono dla wygody skalę referencyjną w dodatkowej jednostce)

Odciągnięta nasadka blokująca zabezpiecza wybrany moment obrotowy przed przypadkową zmianą. Można ją łatwo zablokować i odblokować.

W pełni metalowa wytrzymała rękojść z czołkowaną powierzchnią

USTAWIENIE MOMENTU OBROTOWEGO



- Odciągnąć nasadkę blokującą w dół. Symbole na nasadce wskazują kierunek blokowania i odblokowywania.
- Obrócić uchwyt w prawo, aby zwiększyć moment obrotowy, lub w lewo, aby go zmniejszyć.
- Podziałka główna wskazuje moment obrotowy w jednostce podstawowej i dodatkowej. Podziałka precyzyjna wskazuje dokładną nastawę jednostki podstawowej. Zob. przykłady na następnej stronie.
- Wcisnąć nasadkę blokującą z powrotem, aby zablokować rękojść. Podziałka precyzyjna może się nieznacznie przesunąć

względem znacznika linii środkowej, co nie wpływa na dokładność ustawień.

PRZYKŁADOWE USTAWIENIA

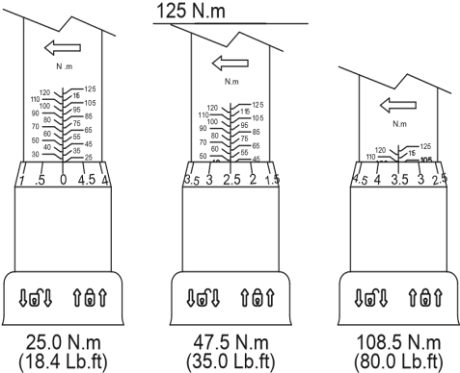

OZNACZENIA NA URZĄDZENIU



- RRRR -rok produkcji
- MM -miesiąc produkcji
- Y -oznaczenie dodatkowe
- XXXXX -numer seryjny
- NNN -oznaczenie dodatkowe

STOSOWANIE KOŃCÓWEK

Końcówki, które odsuwają środek przykręcanego łącznika od osi symetrii napędu grzechotki, powodują, że faktyczny moment obrotowy różni się od wskazanego na kluczu. Z tego powodu konieczne jest wprowadzenie korekty nastawionego momentu obrotowego zgodnie ze wzorem na następnej stronie.

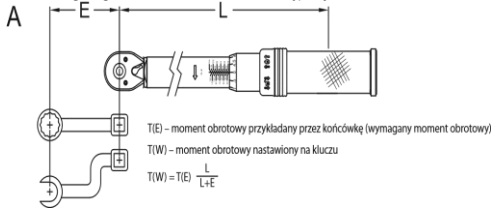

PRZYŁOŻENIE MOMENTU OBROTOWEGO

- Założyć odpowiednią końcówkę lub nasadkę na napęd kwadratowy grzechotki oraz na łącznik, który ma być dokręcony.
- Przyłożyć dłoń siłą do rękojści (WYŁĄCZNIENIE DO RĘKOJĘŚCI). Drugą dłoń można przytrzymać głowicę zapadkową, aby ją ustabilizować, szczególnie w przypadku stosowania długich końcówek. Nie wpynie to znacząco na dokładność klucza.
- Jeśli zastosowana siła będzie wymagała użycia obydwu dłoni, drugą dłoń należy oprzeć na pierwszej dłoni. Nigdy nie należy opierać drugiej dłoni w innym miejscu na kluczu.
- Powoli i stabilnie pchać lub ciągnąć kluczem, aż do chwilowego przeskoku, któremu może, ale nie musi towarzyszyć „kliknięcie”. W tym momencie należy natychmiast przerwać przykładanie siły. **NIE PRZEKRACZAĆ MOMENTU OBROTOWEGO!**

OSTRZEŻENIA DOTYCZĄCE BEZPIECZEŃSTWA

Nadmierne dokręcone lub uszkodzone łączniki, końcówki lub sam klucz mogą nagle pęknąć. W takim przypadku użytkownik może stracić równowagę, upaść lub ulec innym obrażeniom. Podczas korzystania z klucza należy stanąć stabilnie na podłożu, pamiętać o zachowaniu równowagi, a w razie konieczności stosować odpowiednią uprząż, podparcie pleców lub inne urządzenia zabezpieczające.

OSTRZEŻENIE

- Zabrania się przekraczać maksymalną wartość momentu obrotowego klucza dynamometrycznego podczas użytkowania.
- Zabrania się mocowania przedłużek do rączki klucza, każde nieprawidłowe użycie spowoduje błędy i może uszkodzić klucz.
- Zabrania się demontażu. **Niewłaściwy demontaż i montaż może spowodować uszkodzenie struktury wewnętrznej i spowodować poważne uszkodzenie mechanizmu.**
- W celu przeprowadzenia regularnej kontroli działania i dokładności, proszę udać się do profesjonalnego serwisu. Nie naprawiać na własną rękę.**
- W przypadku przechowywania klucza dynamometrycznego przez długi czas należy przechowywać klucz z podziałką momentu obrotowego ustawioną na najniższe ustawienie, a następnie nałożyć olej nierzadny i przechowywać w suchym miejscu
- Aby zadbać o dokładność klucza dynamometrycznego, należy go sprawdzać nie rzadziej niż raz w roku lub po 5000 użyciach.
- Zabrania się używania klucza dynamometrycznego jako młotka, używania szczytpeck do zaciskania klucza lub używania klucza w wodzie.

KONSERWACJA

- Gdy nie jest używany, ustaw klucz na najniższy odczyt (z wyjątkiem kluczy dynamometrycznych nastawianych i elektronicznych) i umieść go w dostarczonej obudowie.
- Z wyjątkiem mechanizmu zapadkowego nie należy smarować klucza. Mechanizm zapadkowy można w razie potrzeby nasmarować kilkoma kroplami lekkiego oleju maszynowego.
- Nie używaj acetonu ani innych rozpuszczalników do czyszczenia klucza, zamiast tego użyj płynu do szyb lub denaturatu nałożonego czystą szmatką.
- Z wyjątkiem mechanizmu zapadkowego nie ma części, które mogą być serwisowane przez użytkownika. Pod żadnym pozorem nie demontuj klucza dynamometrycznego. Gdy potrzebny jest serwis, wyślij klucz do najbliższego autoryzowanego centrum serwisowego.

DANE TECHNICZNE

Klucz dynamometryczny				
	Kwadrat	Długość [mm]	Zakres pracy [Nm]	Masa [kg]
Klucz dynamometryczny 08-827	1/2"	482	20-210	1,28
Klucz dynamometryczny 08-828	1/2"	544	60-350	1,43

OCHRONA ŚRODOWISKA



Produktów nie należy wyrzucać wraz z domowymi odpadkami, lecz oddać je do utylizacji w odpowiednich zakładach. Informacji na temat utylizacji udzieli sprzedawca produktu lub miejscowe władze. Zużyty sprzęt zawiera substancje niebezpieczne dla środowiska naturalnego. Sprzęt nie poddany recyklingowi stanowi potencjalne zagrożenie dla środowiska i zdrowia ludzi.

„GTX Poland Spółka z ograniczoną odpowiedzialnością” Spółka komandytowa z siedzibą w Warszawie, ul. Pograniczna 2/4 (dalej: „GTX Poland”) informuje, iż wszelkie prawa autorskie do treści niniejszej instrukcji (dalej: „Instrukcja”), w tym m.in. jej tekstu, zamieszczonych fotografii, schematów, rysunków, a także jej kompozycji, należą wyłącznie do GTX Poland i podlegają ochronie prawnej zgodnie z ustawą z dnia 4 lutego 1994 roku, o prawie autorskim i prawach pokrewnych (tj. Dz. U. 2006 Nr 90 Poz 631 z późn. zm.). Kopiowanie, przetwarzanie, publikowanie, modyfikowanie w celach komercyjnych całości Instrukcji jak i poszczególnych jej elementów, bez zgody GTX Poland wyrażonej na piśmie, jest surowo zabronione i może spowodować pociągnięcie do odpowiedzialności cywilnej i kamej.

GWARANCJA I SERWIS

Warunki gwarancji oraz opis postępowania w przypadku reklamacji zawarte są w załączonej Karcie Gwarancyjnej.

Serwis Centralny GTX Service Sp. z o.o. Sp.k.
ul. Pograniczna 2/4 tel. +48 22 364 53 50 02-285 Warszawa e-mail bok@gtxservice.com

Sieć Punktów Serwisowych do napraw gwarancyjnych i pogwarancyjnych dostępna na platformie internetowej gtxservice.com Zeskanuj QR kod i wejdź na gtxservice.com

GTX SERVICE
CIRCULAR ECONOMY SOLUTIONS



(en)

TRANSLATION OF THE ORIGINAL INSTRUCTIONS

Torque wrench

08-823 – 08-826

NOTE

Before using the torque wrench, please read this user manual carefully. If you have any doubts, please contact the manufacturer to avoid accidents related to safety and damage to the torque as a result of incorrect use.

INTENDED USE

The wrench is designed for tightening bolts and nuts to the desired torque.

DETAILED SAFETY REGULATIONS SAFETY PRECAUTIONS

Repairs may only be carried out by persons with proven and appropriate qualifications for such work, confirmed by relevant certificates.

The wrench must not be modified or altered in any way.

DESCRIPTION

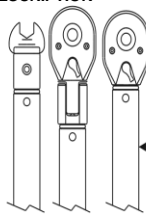

Klucz dynamometryczny wskazuje osiągnięcie zadanego momentu obrotowego poprzez przeskok o kilka stopni, któremu zwykle towarzyszy słyszalne „kliknięcie”.

Korpus z hartowanej stali stopowej



CZYTELNA SKALA:

Podstawowa skala momentu obrotowego

Precyzyjna skala momentu obrotowego (Z tyłu klucza umieszczono dla wygody skalę referencyjną w dodatkowej jednostce)

Odciągana nasadka blokująca zabezpiecza wybrany moment obrotowy przed przypadkową zmianą. Można ją łatwo zablokować i odblokować.

W pełni metalowa wytrzymała rękojeść z radełkowaną powierzchnią

USTAWIENIE MOMENTU OBROTOWEGO

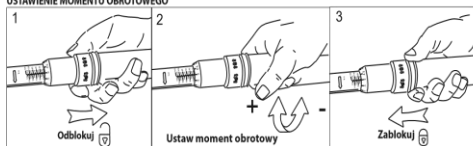

- Pull the locking cap downwards. The symbols on the cap indicate the direction of locking and unlocking.
- Turn the handle clockwise to increase the torque or anticlockwise to decrease it.
- The main scale indicates the torque in base and additional units. The precision scale indicates the exact setting of the base unit. See examples on the next page.
- Press the locking cap back to lock the handle. The fine scale may shift slightly relative to the centre line mark, but this does not affect the accuracy of the settings.

EXAMPLE SETTINGS

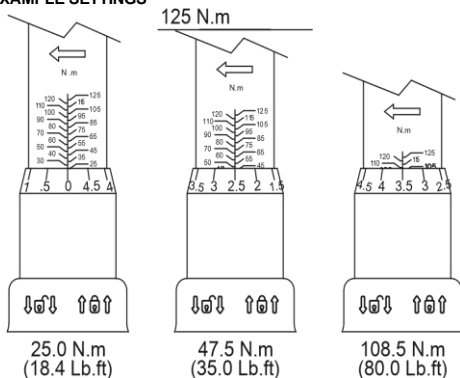

25.0 N.m
(18.4 Lb.ft)

47.5 N.m
(35.0 Lb.ft)

108.5 N.m
(80.0 Lb.ft)

MARKINGS ON THE DEVICE



- RRRR -year of manufacture
- MM -month of manufacture
- Y -additional designation
- XXXXX -serial number
- NNN -additional marking

USE OF ENDS

Sockets that move the centre of the fastened connector away from the axis of symmetry of the ratchet drive cause the actual torque to differ from that indicated on the spanner. For this reason, it is necessary to adjust the set torque according to the formula on the next page.

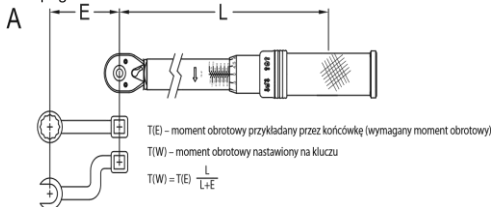

APPLYING TORQUE

- Place the appropriate tip or socket on the square drive of the ratchet and on the fastener to be tightened.
- Apply force to the handle with your hand (ONLY TO THE HANDLE). You can hold the ratchet head with your other hand to stabilise it, especially when using long sockets. This will not significantly affect the accuracy of the spanner.
- If the force required requires the use of both hands, rest your other hand on your first hand. Never rest your other hand anywhere else on the spanner.
- Slowly and steadily push or pull the spanner until it momentarily slips, which may or may not be accompanied by a "click". At this point, immediately stop applying force. **DO NOT EXCEED THE TORQUE!**

SAFETY WARNINGS

Over-tightened or damaged fasteners, sockets or the wrench itself may suddenly break. In this case, the user may lose their balance, fall or suffer other injuries. When using the wrench, stand firmly on the ground, maintain your balance and, if necessary, use a suitable harness, back support or other safety equipment.

WARNING

- Do not exceed the maximum torque value of the torque wrench during use.
- Do not attach extensions to the wrench handle; any misuse will cause errors and may damage the wrench.
- **Full disassembly are prohibited. Improper disassembly and assembly may damage the internal structure and cause serious damage to the mechanism.**
- **For regular performance and accuracy checks, please visit a professional service centre. Do not repair on your own.**
- If storing the torque wrench for a long period of time, store the wrench with the torque scale set to the lowest setting, then apply rust-proof oil and store in a dry place.
- To ensure the accuracy of the torque wrench, it should be checked at least once a year or after 5,000 uses.
- Do not use the torque wrench as a hammer, use pliers to clamp the wrench, or use the wrench in water.

MAINTENANCE

- When not in use, set the spanner to the lowest reading (except for preset and electronic torque spanners) and place it in the case provided.

- Do not lubricate the wrench except for the ratchet mechanism. The ratchet mechanism can be lubricated with a few drops of light machine oil if necessary.
- Do not use acetone or other solvents to clean the wrench; instead, use window cleaner or denatured alcohol applied with a clean cloth.
- Except for the ratchet mechanism, there are no parts that can be serviced by the user. Under no circumstances should you disassemble the torque wrench. When service is required, send the wrench to your nearest authorised service centre.

TECHNICAL DATA

Torque wrench				
	Square	Length [mm]	Working range [Nm]	Weight [kg]
Torque wrench 08-827	1/2"	482	20-210	1.28
Torque wrench 08-828	1/2"	544	60-350	1.43

ENVIRONMENTAL PROTECTION



Products should not be disposed of with household waste, but should be returned to appropriate facilities for disposal. Information on disposal can be obtained from the product seller or local authorities. Used equipment contains substances that are not environmentally neutral. Equipment that is not recycled poses a potential threat to the environment and human health.

"GTX Poland Spółka z ograniczoną odpowiedzialnością" Spółka komandytowa with its registered office in Warsaw, ul. Pograniczna 2/4 (hereinafter: "GTX Poland") hereby informs that all copyrights to the content of this manual (hereinafter: "Manual"), including, among others, its text, photographs, diagrams, drawings, as well as its composition, belong exclusively to GTX Poland and are protected by law in accordance with the Act of 4 February 1994 on copyright and related rights (i.e. Journal of Laws 2006 No. 90 Item 631, as amended). Copying, processing, publishing or modifying the entire Manual or any of its elements for commercial purposes without the written consent of GTX Poland is strictly prohibited and may result in civil and criminal liability.

(uk)

ПЕРЕКЛАД ОРИГІНАЛЬНИХ ІНСТРУКЦІЙ

Динамометричний ключ

08-823 – 08-826

ПРИМІТКА

Перед використанням динамометричного ключа уважно прочитайте цю інструкцію з експлуатації. Якщо у вас є будь-які сумніви, зверніться до виробника, щоб уникнути нещасних випадків, пов'язаних з безпекою, та пошкодження динамометричного ключа в результаті неправильного використання.

ПРИЗНАЧЕННЯ

Ключ призначений для затягування болтів і гайок з необхідним моментом.

ДЕТАЛЬНІ ПРАВИЛА БЕЗПЕКИ ЗАХОДИ БЕЗПЕКИ

Ремонтні роботи можуть виконувати тільки особи, які мають підтверджену відповідну кваліфікацію для виконання таких робіт, підтверджену відповідними сертифікатами.

Ключ не можна модифікувати або змінювати будь-яким чином.

ОПИС

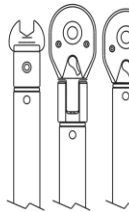

Ключ динамометричний вказує osiągnięcie zadanego momentu obrotowego poprzez przeskok o kilka stopni, któremu zwykle towarzyszy słyszalne „kliknięcie”.

Корпус з hartowanej stali stopowej



CZYTELNA SKALA:

Podstawowa skala momentu obrotowego

Przeźryjną skalę momentu obrotowego (Z tyłu klucza umieszczono dla wygody skalę referencyjną w dodatkowej jednostce)

Odciągana nasadka blokująca zabezpiecza wybrany moment obrotowy przed przypadkową zmianą. Można ją łatwo zablokować i odblokować.

W pehni metalowa wytrzymała rękojeść z radełkowaną powierzchnią

USTAWIENIE MOMENTU OBROTOWEGO



- Потягніть за фіксуючий ковпачок вниз. Символи на ковпачку вказують напрямок фіксації та розфіксації.
- Поверніть ручку за годинниковою стрілкою, щоб збільшити крутний момент, або проти годинникової стрілки, щоб зменшити його.
- Основна шкала вказує крутний момент в базових і додаткових одиницях. Точна шкала вказує точне значення базової одиниці. Дивіться приклади на наступній сторінці.
- Натисніть на фіксуючий ковпачок, щоб зафіксувати ручку. Точна шкала може трохи зміститися відносно центральної лінії, але це не впливає на точність налаштувань.

ПРИКЛАДИ НАЛАШТУВАНЬ

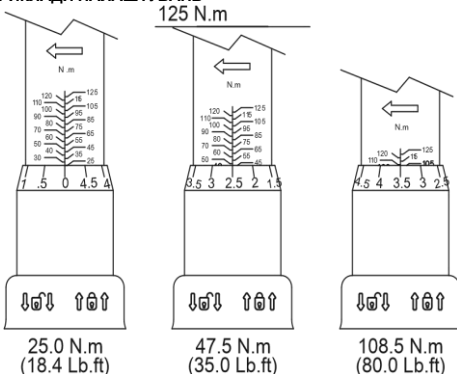

ПОЗНАЧКИ НА ПРИБОРІ

SN RRRRMM Y XXXXX NNN

RRRR - рік виготовлення
 MM - місяць виготовлення
 Y - додаткове позначення
 XXXXX - серійний номер
 NNN - додаткове маркування

ВИКОРИСТАННЯ КІНЦЬ

Наконечники, які зміщують центр закріпленого з'єднувача від осі симетрії храпового приводу, призводять до того, що фактичний крутний момент відрізняється від зазначеного на гайковому ключі. З цієї причини необхідно відрегулювати заданий крутний момент відповідно до формули на наступній сторінці.

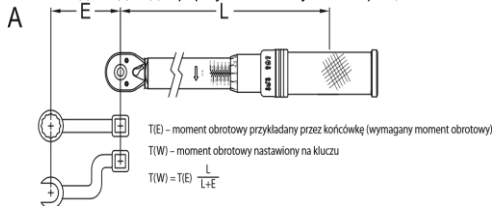

ЗАСТОСУВАННЯ КРУТНОГО МОМЕНТУ

- Встановіть відповідний наконечник або головку на квадратний привід храповика і на кріплення, яке потрібно затягнути.
- Прикладіть силу до ручки рукою (ТІЛЬКИ ДО РУЧКИ). Ви можете тримати головку храповика іншою рукою, щоб стабілізувати її, особливо при використанні довгих головок. Це не вплине істотно на точність гайкового ключа.
- Якщо для застосування необхідного зусилля потрібно використовувати обидві руки, покладіть другу руку на першу. Ніколи не кладіть другу руку на інші частини гайкового ключа.
- Повільно і рівномірно натискайте або тягніть гайковий ключ, поки він не прослизне, що може супроводжуватися або не супроводжуватися «кляцаннями». У цей момент негайно припиніть прикладання сили. **НЕ ПЕРЕВИЩУЙТЕ КРУТНИЙ МОМЕНТ!**

ПОПЕРЕДЖЕННЯ З БЕЗПЕКИ

Надмірно затягнуті або пошкоджені кріплення, головки або сам гайковий ключ можуть раптово зламатися. У цьому випадку користувач може втратити рівновагу, власти або отримати інші травми. Під час використання гайкового ключа стійко стоїте на землі, зберігайте рівновагу і, якщо необхідно, використовуйте відповідний ремінь безпеки, опору для спини або інше захисне обладнання.

ПОПЕРЕДЖЕННЯ

- Не перевищуйте максимальне значення крутного моменту динамометричного ключа під час використання.
- Не прикріплюйте подовжувачі до ручки гайкового ключа; будь-яке неправильне використання призведе до помилок і може пошкодити гайковий ключ.
- Розбирання та складання заборонені. Неправильне розбирання та складання може пошкодити внутрішню структуру та спричинити серйозні пошкодження механізму.**
- Для регулярної перевірки працездатності та точності зверніться до професійного сервісного центру. Не ремонтуйте самостійно.**
- Якщо ви плануєте зберігати динамометричний ключ протягом тривалого часу, встановіть найнижче значення на шкалі крутного моменту, нанесіть антикорозійне мастило та зберігайте ключ у сухому місці.
- Для забезпечення точності динамометричного ключа його слід перевіряти принаймні раз на рік або після 5000 використань.

- Не використовуйте динамометричний ключ як молоток, не затискайте його плоскогубцями і не використовуйте у воді.

ТЕХНІЧНЕ ОБСЛУГОВУВАННЯ

- Коли гайковий ключ не використовується, встановіть його на найнижче значення (крім попередньо налаштованих та електронних динамометричних ключів) і покладіть у футляр, що входить до комплекту.
- Не змащуйте гайковий ключ, за винятком механізму храповика. Механізм храповика можна змастити декількома краплями легкого машинного масла, якщо це необхідно.
- Не використовуйте ацетон або інші розчинники для очищення храповика. Для очищення використовуйте засіб для миття вікон або денатурований спирт, нанесений на чисту тканину.
- За винятком храпового механізму, немає деталей, які можуть обслуговуватися користувачем. Ні в якому разі не розбирайте динамометричний ключ. Якщо необхідне обслуговування, надішліть ключ до найближчого авторизованого сервісного центру.

ТЕХНІЧНІ ДАНІ

	Динамометричний ключ			
	Квадратний ключ	Довжина а [мм]	Робочий діапазон [Нм]	Вага [кг]
Динамометричний ключ 08-827	1/2	48	20-210	1,28
Динамометричний ключ 08-828	1/2	544	60-350	1,43

ЗАХИСТ НАВКОЛИШНЬОГО СЕРЕДОВИЩА



Продукти не слід утилізувати разом із побутовими відходами, а повертати до відповідних установ для утилізації. Інформацію про утилізацію можна отримати у продавця продукту або місцевих органів влади. Використане обладнання містить речовини, які не є екологічно нейтральними. Обладнання, яке не піддається переробці, становить потенційну загрозу для навколишнього середовища та здоров'я людини.

«GTX Poland Spółka z ograniczoną odpowiedzialnością» Spółka komandytowa z siedzibą w Warszawie, ul. Pograniczna 2/4 (дані: «GTX Poland») повідомляє, що всі авторські права на зміст цього посібника (далі: «Посібник»), включаючи, серед іншого, його текст, фотографії, діаграми, малюнки, а також його композицію, належать виключно GTX Poland і захищені законом відповідно до Закону від 4 лютого 1994 року про авторське право та суміжні права (тобто Журнал законів 2006 № 90, пункт 631, із змінами). Копіювання, обробка, публікація або модифікація всього Посібника або будь-яких його елементів з комерційною метою без письмової згоди GTX Poland суворо заборонені і можуть призвести до цивільної та кримінальної відповідальності.

(ro)

TRADUCEREA INSTRUCȚIUNILOR ORIGINALE

Cheie dinamometrică

08-823 – 08-826

NOTĂ

Înainte de a utiliza cheia dinamometrică, citiți cu atenție acest manual de utilizare. Dacă aveți nelămuriri, contactați producătorul pentru a evita accidentele legate de siguranță și deteriorarea cheii dinamometrice ca urmare a utilizării incorecte.

UTILIZARE PREVĂZUTĂ

Cheia este concepută pentru strângerea șuruburilor și piulițelor la cuplul dorit.

NORME DE SIGURANȚĂ DETALIALE PRECAUȚII DE SIGURANȚĂ

Reparațiile pot fi efectuate numai de persoane cu calificări dovedite și adecvate pentru astfel de lucrări, confirmate prin certificate relevante.

Cheia nu trebuie modificată sau alterată în niciun fel.

DESCRIERE

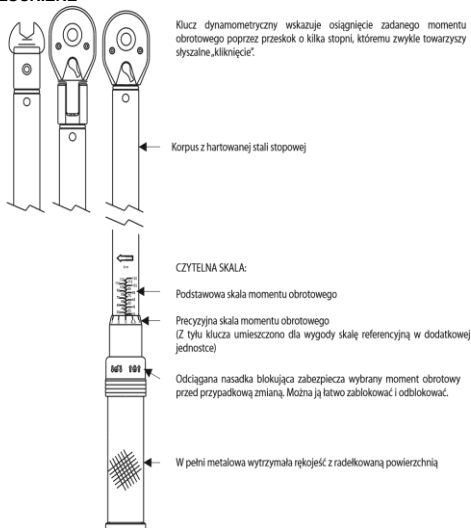

USTAWIENIE MOMENTU OBROTOWEGO

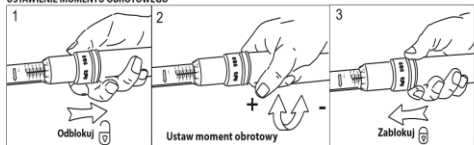

- Trageți capul de blocare în jos. Simbolurile de pe capac indică direcția de blocare și deblocare.
- Rotiți mânerul în sensul acelor de ceasornic pentru a crește cuplul sau în sens invers acelor de ceasornic pentru a-l reduce.
- Scala principală indică cuplul în unități de bază și suplimentare. Scala de precizie indică setarea exactă a unității de bază. Vedeți exemple în pagina următoare.
- Apăsăți capul de blocare înapoi pentru a bloca mânerul. Scala fină se poate deplasa ușor în raport cu marcajul liniei centrale, dar acest lucru nu afectează precizia setării.

EXEMPLE DE SETĂRI

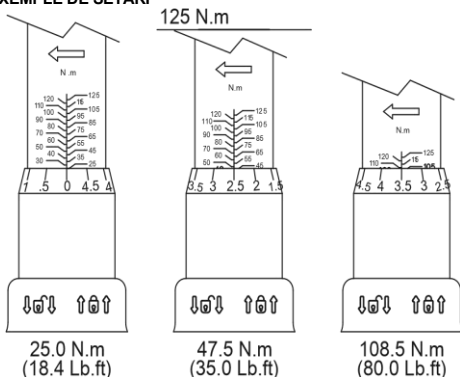

MARCAJELE DE PE DISPOZITIV

SN RRRRMM Y XXXXX NNN

RRRR	-anul de fabricație
MM	-luna de fabricație
Y	-denumire suplimentară
XXXXX	-număr de serie
NNN	-marcaj suplimentar

UTILIZAREA CAPETELOR

Cheile care deplasează centrul conectorului fixat departe de axa de simetrie a mecanismului cu clichet determină diferența dintre cuplul real și cel indicat pe cheie. Din acest motiv, este necesar să se regleze cuplul setat conform formulei de pe pagina următoare.

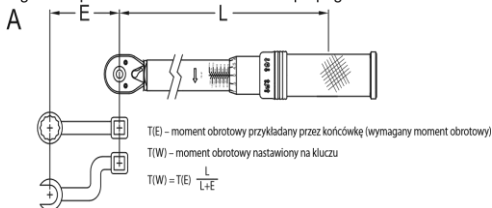

APLICAREA CUPULUI

- Așezați vârful sau soclul adecvat pe capul pătrat al clichetului și pe elementul de fixare care trebuie strâns.
- Aplicați forță pe mâner cu mâna (DOAR PE MÂNER). Puteți ține capul clichetului cu cealaltă mână pentru a-l stabili, în special atunci când utilizați socluri lungi. Acest lucru nu va afecta în mod semnificativ precizia cheii.
- Dacă forța necesară necesită utilizarea ambelor mâini, sprijiniți-vă cealaltă mână pe prima mână. Nu sprijiniți niciodată cealaltă mână în altă parte de cheie.
- Împingeți sau trageți încet și constant cheia până când aceasta alunecă momentan, ceea ce poate fi însoțit sau nu de un „clic”. În acest moment, încetați imediat să aplicați forță. **NU DEPĂȘIȚI CUPULUL!**

AVERTISMENTE DE SIGURANȚĂ

Elementele de fixare, soclurile sau cheia în sine, care sunt strânse excesiv sau deteriorate, se pot rupe brusc. În acest caz, utilizatorul poate pierde echilibrul, poate cădea sau poate suferi alte leziuni. Când utilizați cheia, stați ferm pe sol, mențineți-vă echilibrul și, dacă este necesar, utilizați un ham adecvat, un suport pentru spate sau alt echipament de siguranță.

AVERTISMENT

- Nu depășiți valoarea maximă a cuplului cheii dinamometrice în timpul utilizării.
- Nu atașați prelungitoare la mânerul cheii; orice utilizare necorespunzătoare va provoca erori și poate deteriora cheia.
- **Demontarea și asamblarea sunt interzise. Demontarea și asamblarea necorespunzătoare pot deteriora structura internă și pot provoca daune grave mecanismului.**
- **Pentru verificări periodice ale performanței și preciziei, vă rugăm să vizitați un centru de service profesional. Nu reparați singur.**
- Dacă depozitați cheia dinamometrică pentru o perioadă lungă de timp, depozitați cheia cu scala de cuplu setată la cea mai mică valoare, apoi aplicați ulei anti-rugină și depozitați-o într-un loc uscat.
- Pentru a asigura precizia cheii dinamometrice, aceasta trebuie verificată cel puțin o dată pe an sau după 5.000 de utilizări.
- Nu utilizați cheia dinamometrică ca ciocan, nu folosiți clești pentru a prinde cheia și nu utilizați cheia în apă.

ÎNȚREȚINERE

- Când nu este utilizată, setați cheia la cea mai mică valoare (cu excepția cheilor dinamometrice presetate și electronice) și așezați-o în cutia furnizată.

- Nu lubrifiați cheia, cu excepția mecanismului cu clichet. Mecanismul cu clichet poate fi lubrifiat cu câteva picături de ulei ușor pentru mașini, dacă este necesar.
- Nu utilizați acetonă sau alți solvenți pentru a curăța cheia; în schimb, utilizați un produs de curățat geamuri sau alcool denaturat aplicat cu o cârpă curată.
- Cu excepția mecanismului cu clichet, nu există piese care pot fi reparate de utilizator. În niciun caz nu trebuie să dezamblați cheia dinamică. Când este necesară repararea, trimiteți cheia la cel mai apropiat centru de service autorizat.

DATE TEHNICE

Cheie dinamică				
	Pătrat	Lungime [mm]	Domeniul de lucru [Nm]	Greutate [kg]
Cheie dinamică 08-827	1/2	48	20-210	1,28
Cheie dinamică 08-828	1/2	544	60-350	1,43

PROTECȚIA MEDIULUI



Produsele nu trebuie aruncate împreună cu deșeurile menajere, ci trebuie returnate la centrele de colectare corespunzătoare pentru a fi eliminate. Informații privind eliminarea pot fi obținute de la vânzătorul produsului sau de la autoritățile locale. Echipamentele uzate conțin substanțe care nu sunt neutre din punct de vedere ecologic. Echipamentele care nu sunt reciclate reprezintă o potențială amenințare pentru mediu și sănătatea umană.

„GTX Poland Spółka z ograniczoną odpowiedzialnością” Spółka komandytowa, cu sediul social în Varșovia, ul. Pograniczna 2/4 (denumită în continuare „GTX Poland”), informează prin prezenta că toate drepturile de autor asupra conținutului acestui manual (denumit în continuare „Manual”), inclusiv, printre altele, textul, fotografiile, diagramele, desenele, precum și compoziția acestuia, aparțin exclusiv GTX Poland și sunt protejate de lege în conformitate cu Legea din 4 februarie 1994 privind drepturile de autor și drepturile conexe (adică Jurnalul Oficial 2006 nr. 90 punctul 631, cu modificările ulterioare). Copierea, prelucrarea, publicarea sau modificarea Întregului Manual sau a oricăruia dintre elementele sale în scopuri comerciale fără consimțământul scris al GTX Polonia este strict interzisă și poate atrage răspunderea civilă și penală.

(hu) AZ EREDETI UTASÍTÁSOK FORDÍTÁSA

Nyomatékkulcs

08-823 – 08-826

MEGJEGYZÉS

A nyomatékkulcs használata előtt kérjük, figyelmesen olvassa el ezt a felhasználói kézikönyvet. Ha bármilyen kérdése van, kérjük, vegye fel a kapcsolatot a gyártóval, hogy elkerülje a biztonsággal kapcsolatos baleseteket és a nyomatékkulcs helytelen használatából eredő károsodásokat.

RENDEL TETÉSZET

A kulcsot csavarok és anyák meghúzására tervezték a kívánt nyomatékra.

RÉSZLETES BIZTONSÁGI ELŐÍRÁSOK BIZTONSÁGI ÖVINTÉZKEDÉSEK

A javításokat csak olyan személyek végezhetik, akik rendelkeznek az ilyen munkák elvégzéséhez szükséges, megfelelő képesítéssel, amelyet a vonatkozó tanúsítványok igazolnak.

A kulcsot semmilyen módon nem szabad módosítani vagy átalakítani.

LEÍRÁS

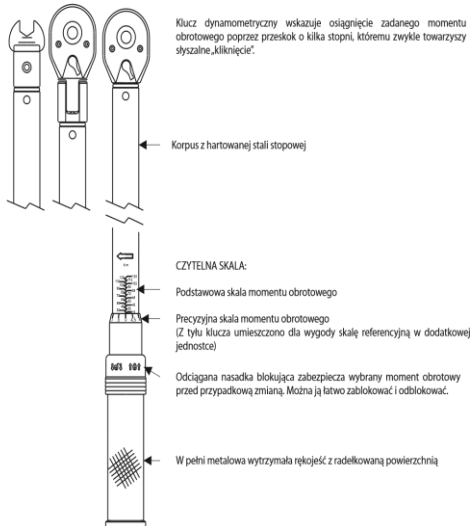

USTAWIENIE MOMENTU OBROTOWEGO



- Húzza lefelé a reteszelő sapkát. A sapkán található szimbólumok jelzik a reteszelés és a reteszelés feloldásának irányát.
- A nyomaték növeléséhez forgassa a fogantyút az óramutató járásával megegyező irányba, csökkentéséhez pedig az óramutató járásával ellentétes irányba.
- A fő skála a nyomatékot alap- és kiegészítő egységekben jelzi. A precíziós skála az alapegység pontos beállítását jelzi. Lásd a példákat a következő oldalon.
- Nyomja vissza a reteszelő sapkát a fogantyú reteszeléséhez. A finom skála kissé eltoldódhat a középvonal jelöléshez képest, de ez nem befolyásolja a beállítások pontosságát.

BEÁLLÍTÁSOK PÉLDÁI

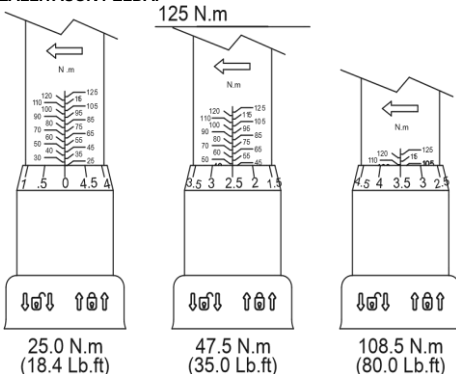

JELÖLÉSEK A KÉSZÜLÉKEN

SN RRRRMM Y XXXX NNN

RRRR -gyártási év
MM -gyártás hónapja
Y -további megjelölés
XXXXX -sorozatszám
NNN -további jelölés

A VÉGEK HASZNÁLATA

Azok a dugókulcsok, amelyek a rögzített csatlakozó középpontját eltolják a racsnis hajtás szimmetriatengelyétől, eltérést okoznak a tényleges nyomaték és a kulcsra jelzett nyomaték között. Ezért a beállított nyomatékokat a következő oldalon található képlet szerint kell módosítani.

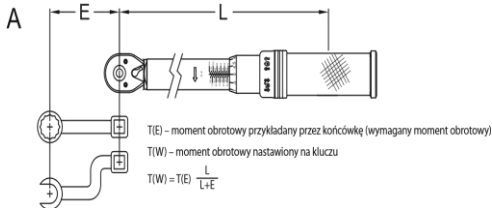

NYOMÓERŐ ALKALMAZÁSA

- Helyezze a megfelelő hegyet vagy dugót a racsnis hajtás négyzetes hajtásán és a meghúzó dugó rögzítőelemre.
- Kezével gyakoroljon erőt a fogantyúra (KIZÁRÓLAG A FOGANTYÚRA). A másik kezével stabilizálhatja a racsnis fejt, különösen hosszú dugókulcsok használata esetén. Ez nem befolyásolja jelentősen a csavarkulcs pontosságát.
- Ha a szükséges erő mindkét kéz használatát igényli, akkor a másik kezét tegye az első kezére. Soha ne tegye a másik kezét a csavarkulcs más részére.
- Lassan és egyenletesen nyomja vagy húzza a csavarkulcsot, amíg az egy pillanatra meg nem csúszik, ami „kattintással” is járhat. Ekkor azonnal hagyja abba az erőhatást. NE HALADJA MEG A NYOMÓERŐT!

BIZTONSÁGI FIGYELMEZTETÉSEK

A túlzottan meghúzott vagy sérült rögzítőelemek, dugókulcsok vagy maga a csavarkulcs hirtelen eltörhet. Ebben az esetben a felhasználó elveszítheti egyensúlyát, eleshet vagy más sérüléseket szenvedhet. A csavarkulcs használata során álljon szilárdan a talajon, tartsa meg egyensúlyát, és ha szükséges, használjon megfelelő hevedert, háttámasszal vagy más biztonsági felszerelést.

FIGYELMEZTETÉS

- Használat közben ne haladja meg a nyomatékkulcs maximális nyomatékértékét.
- Ne szereljen hosszabbítókát a csavarkulcs fogantyújára; a helytelen használat hibákat okozhat és károsíthatja a csavarkulcsot.
- A szerelvények szétszerelése és összeszerelése tilos. A nem megfelelő szétszerelés és összeszerelés károsíthatja a belső szerkezetet és súlyos károkat okozhat a mechanizmusban.
- A rendszeres teljesítmény- és pontossági ellenőrzésekhez keresse fel egy professzionális szervizközpontot. Ne végezzen saját kezűleg javításokat.
- Ha a nyomatékkulcsot hosszabb ideig tárolja, állítsa a kulcsot a legalacsonyabb nyomatékértékre, majd kenje be rozsdásodásgátló olajjal, és száraz helyen tárolja.
- A nyomatékkulcs pontosságának biztosítása érdekében azt legalább évente egyszer vagy 5000 használat után ellenőrizni kell.
- Ne használja a nyomatékkulcsot kalapácsnak, ne fogja meg a kulcsot fogóval, és ne használja a kulcsot vízben.

KARBANTARTÁS

- Ha nem használja, állítsa a kulcsot a legalacsonyabb értékre (kivéve az előre beállított és elektronikus nyomatékkulcsokat), és tegye a mellékelt tokba.
- A racsnis mechanizmuson kívül ne kenje meg a kulcsot. A racsnis mechanizmust szükség esetén néhány csepp könnyű gépi olajjal kenheti meg.
- Ne használjon acetont vagy más oldószert a kulcs tisztításához; helyette használjon ablaktisztítót vagy denaturált alkoholt, amellyel tisztá ruhával vigyen fel.
- A racsnis mechanizmuson kívül nincsenek olyan alkatrészek, amelyeket a felhasználó szervizelhetne. Semmilyen körülmények között ne szerelje szét a nyomatékkulcsot. Ha szervizelésre van szükség, küldje el a kulcsot a legközelebbi hivatalos szervizközpontoz.

MŰSZAKI ADATOK

	Nyomatékkulcs			
	Négyszög	Hossz [mm]	Működési tartomány [Nm]	Súly [kg]
Nyomatékkulcs 08-827	1/2	482	20-210	1,28
Nyomatékkulcs 08-828	1/2	544	60-350	1,43

KÖRNYEZETVÉDELME



A termékeket nem szabad a háztartási hulladékkal együtt ártalmatlanítani, hanem azokat megfelelő ártalmatlanító létesítményekben kell leadni. Az ártalmatlanításra vonatkozó információkat a termék eladójától vagy a helyi hatóságoktól lehet beszerezni. A használt berendezések olyan anyagokat tartalmaznak, amelyek nem környezetbarátak. Az újrahasznosításra nem kerülő berendezések potenciális veszélyt jelentenek a környezetre és az emberi egészségre.

A „GTX Poland Spółka z ograniczoną odpowiedzialnością” Spółka komandytowa, székhelye: Varsó, ul. Pograniczna 2/4 (a továbbiakban: „GTX Poland”) ezúton tájékoztatja, hogy a jelen kézikönyv (a továbbiakban: „Kézikönyv”) tartalmára, többek között a szövegre, fényképeire, diagramjaira, rajzaira, valamint összetételére vonatkozó szerzői jogok kizárólag a GTX Poland tulajdonát képezik, és a szerzői jogról és a szomszédos jogokról szóló 1994. február 4-i törvény (azaz a 2006. évi 90. számú törvényről 631. pontja, módosításokkal) szerint törvény által védettek. A Kézikönyv egészének vagy bármely elemének másolása, feldolgozása, közzététele vagy módosítása kereskedelmi célokra a GTX Poland írásbeli hozzájárulása nélkül szigorúan tilos, és polgári és büntetőjogi felelősségre vonást vonhat maga után.

(it) TRADUZIONE DELLE ISTRUZIONI ORIGINALI

Chiave dinamometrica

08-823 – 08-826

NOTA

Prima di utilizzare la chiave dinamometrica, leggere attentamente il presente manuale d'uso. In caso di dubbi, contattare il produttore per evitare incidenti legati alla sicurezza e danni alla chiave dinamometrica derivanti da un uso improprio.

USO PREVISTO

La chiave è progettata per serrare bulloni e dadi alla coppia desiderata.

NORME DI SICUREZZA DETTAGLIATE PRECAUZIONI DI SICUREZZA

Le riparazioni possono essere eseguite solo da persone in possesso di qualifiche comprovate e adeguate per tale lavoro, confermate da certificati pertinenti.

La chiave non deve essere modificata o alterata in alcun modo.

DESCRIZIONE

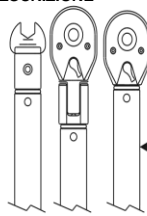

Klucz dynamometryczny wskazuje osiągnięcie zadanego momentu obrotowego poprzez przeskok o kilka stopni, któremu zwykle towarzyszy słyszalne „kliknięcie”.

Korpus z hartowanej stali stopowej

CZYTELNA SKALA:

Podstawowa skala momentu obrotowego

Precyzyjna skala momentu obrotowego (Z tyłu klucza umieszczono dla wygody skalę referencyjną w dodatkowej jednostce)

Odciągana nasadka blokująca zabezpiecza wybrany moment obrotowy przed przypadkową zmianą. Można ją łatwo zablokować i odblokować.

W pełni metalowa wytrzymała rękojść z radełkowaną powierzchnią

USTAWIENIE MOMENTU OBROTOWEGO

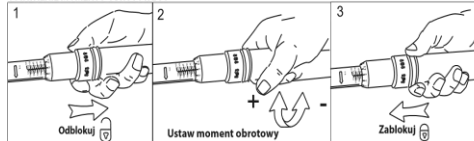

- Tirare il cappuccio di bloccaggio verso il basso. I simboli sul cappuccio indicano la direzione di bloccaggio e sbloccaggio.
- Ruotare la maniglia in senso orario per aumentare la coppia o in senso antiorario per diminuirla.
- La scala principale indica la coppia in unità di base e aggiuntive. La scala di precisione indica l'impostazione esatta dell'unità di base. Vedere gli esempi nella pagina successiva.
- Premere il cappuccio di bloccaggio per bloccare la maniglia. La scala di precisione può spostarsi leggermente rispetto al segno della linea centrale, ma ciò non influisce sulla precisione delle impostazioni.

ESEMPI DI IMPOSTAZIONI

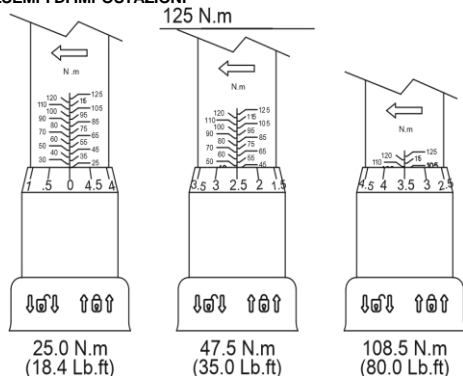

MARCATURE SUL DISPOSITIVO



- RRRR -anno di produzione
- MM -mese di fabbricazione
- Y -designazione aggiuntiva
- XXXXX -numero di serie
- NNN -marcatura aggiuntiva

UTILIZZO DELLE ESTREMITÀ

Le bussole che spostano il centro del connettore fissato dall'asse di simmetria dell'azionamento a cricchetto causano una differenza tra la coppia effettiva e quella indicata sulla chiave. Per questo motivo, è necessario regolare la coppia impostata secondo la formula riportata nella pagina seguente.

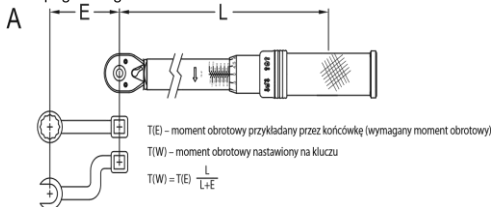

APPLICAZIONE DELLA COPPIA

- Posizionare la punta o la bussola appropriata sull'attacco quadrato del cricchetto e sul dispositivo di fissaggio da serrare.
- Applicare la forza alla maniglia con la mano (SOLO ALLA MANIGLIA). È possibile tenere la testa del cricchetto con l'altra mano per stabilizzarla, soprattutto quando si utilizzano bussole lunghe. Ciò non influirà in modo significativo sulla precisione della chiave.
- Se la forza richiesta richiede l'uso di entrambe le mani, appoggiare l'altra mano sulla prima. Non appoggiare mai l'altra mano in nessun altro punto della chiave.
- Spingere o tirare lentamente e con costanza la chiave fino a quando non scivola momentaneamente, il che può essere accompagnato o meno da un "clic". A questo punto, smettere immediatamente di applicare forza. **NON SUPERARE LA COPPIA!**

AVVERTENZE DI SICUREZZA

I dispositivi di fissaggio, le prese o la chiave stessa, se serrati eccessivamente o danneggiati, possono rompersi improvvisamente. In questo caso, l'utente potrebbe perdere l'equilibrio, cadere o subire altre lesioni. Quando si utilizza la chiave, stare saldamente in piedi sul terreno, mantenere l'equilibrio e, se necessario, utilizzare un'imbracatura adeguata, un supporto per la schiena o altri dispositivi di sicurezza.

AVVERTENZA

- Non superare il valore massimo di coppia della chiave dinamometrica durante l'uso.
- Non fissare prolunghe al manico della chiave; qualsiasi uso improprio causerà errori e potrebbe danneggiare la chiave.
- **È vietato smontare e rimontare la chiave. Uno smontaggio e un montaggio impropri potrebbero danneggiare la struttura interna e causare gravi danni al meccanismo.**
- **Per controlli regolari delle prestazioni e della precisione, rivolgersi a un centro di assistenza professionale. Non effettuare riparazioni autonomamente.**
- Se si ripone la chiave dinamometrica per un lungo periodo di tempo, riparla con la scala di coppia impostata sul valore più basso, quindi applicare olio antiruggine e conservarla in un luogo asciutto.
- Per garantire la precisione della chiave dinamometrica, è necessario controllarla almeno una volta all'anno o dopo 5.000 utilizzi.

- Non utilizzare la chiave dinamometrica come martello, non serrare la chiave con delle pinze e non utilizzare la chiave in acqua.

MANUTENZIONE

- Quando non viene utilizzato, impostare la chiave sulla lettura più bassa (ad eccezione delle chiavi dinamometriche preimpostate ed elettroniche) e riporla nella custodia in dotazione.
- Non lubrificare la chiave, ad eccezione del meccanismo a cricchetto. Se necessario, il meccanismo a cricchetto può essere lubrificato con alcune gocce di olio leggero per macchine.
- Non utilizzare acetone o altri solventi per pulire la chiave; utilizzare invece un detergente per vetri o alcool denaturato applicato con un panno pulito.
- Ad eccezione del meccanismo a cricchetto, non ci sono parti che possono essere riparate dall'utente. In nessun caso smontare la chiave dinamometrica. Quando è necessaria la riparazione, inviare la chiave al centro di assistenza autorizzato più vicino.

DATI TECNICI

Chiave dinamometrica				
	Quadrato	Lunghezza [mm]	Campo di lavoro [Nm]	Peso [kg]
Chiave dinamometrica 08-827	1/2"	482	20-210	1,28
Chiave dinamometrica 08-828	1/2"	544	60-350	1,43

PROTEZIONE AMBIENTALE



I prodotti non devono essere smaltiti insieme ai rifiuti domestici, ma devono essere restituiti a strutture adeguate per lo smaltimento. Le informazioni sullo smaltimento possono essere richieste al venditore del prodotto o alle autorità locali. Le apparecchiature usate contengono sostanze che non sono neutre dal punto di vista ambientale. Le apparecchiature che non vengono riciclate rappresentano una potenziale minaccia per l'ambiente e la salute umana.

"GTX Poland Spółka z ograniczoną odpowiedzialnością" Spółka komandytowa con sede legale a Varsavia, ul. Pograniczna 2/4 (di seguito: "GTX Poland") informa che tutti i diritti d'autore relativi al contenuto del presente manuale (di seguito: "Manuale"), inclusi, tra l'altro, il testo, le fotografie, i diagrammi, i disegni e la composizione, appartengono esclusivamente a GTX Poland e sono protetti dalla legge ai sensi della legge del 4 febbraio 1994 sul diritto d'autore e i diritti connessi (ovvero Gazzetta Ufficiale 2006 n. 90 voce 631, e successive modifiche). La copia, l'elaborazione, la pubblicazione o la modifica dell'intero Manuale o di qualsiasi suo elemento per scopi commerciali senza il consenso scritto di GTX Poland è severamente vietata e può comportare responsabilità civile e penale.

(fr)

TRADUCTION DES INSTRUCTIONS ORIGINALES

Clé dynamométrique

08-823 – 08-826

REMARQUE

Avant d'utiliser la clé dynamométrique, veuillez lire attentivement ce manuel d'utilisation. En cas de doute, veuillez contacter le fabricant afin d'éviter tout accident lié à la sécurité et tout dommage causé à la clé dynamométrique résultant d'une utilisation incorrecte.

UTILISATION PRÉVUE

La clé est conçue pour serrer les boulons et les écrous au couple souhaité.

RÈGLES DE SÉCURITÉ DÉTAILLÉES PRÉCAUTIONS DE SÉCURITÉ

Les réparations ne peuvent être effectuées que par des personnes possédant les qualifications appropriées et éprouvées pour ce type de travail, confirmées par des certificats pertinents.

La clé ne doit en aucun cas être modifiée ou altérée.

DESCRIPTION

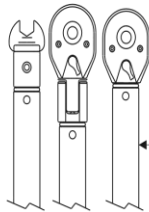

Klucz dynamometryczny wskazuje osiągnięcie zadanego momentu obrotowego poprzez przeskok o kilka stopni, któremu zwykle towarzyszy słyszalne „kliknięcie”.

Korpus z hartowanej stali stopowej

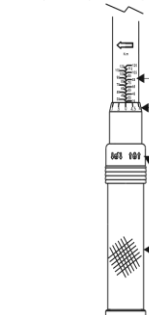

CZYTELNA SKALA:

Podstawowa skala momentu obrotowego

Przeźryczna skala momentu obrotowego (Z tyłu klucza umieszczono dla wygody skalę referencyjną w dodatkowej jednostce)

Odciganą nasadką blokującą zabezpiecza wybrany moment obrotowy przed przypadkową zmianą. Można ją łatwo zablokować i odblokować.

W pełni metalowa wytrzymała rękojść z radełkowaną powierzchnią

USTAWIENIE MOMENTU OBROTOWEGO



- Tirez le capuchon de verrouillage vers le bas. Les symboles sur le capuchon indiquent le sens de verrouillage et de déverrouillage.
- Tournez la poignée dans le sens horaire pour augmenter le couple ou dans le sens antihoraire pour le diminuer.
- L'échelle principale indique le couple en unités de base et supplémentaires. L'échelle de précision indique le réglage exact de l'unité de base. Voir les exemples à la page suivante.
- Appuyez sur le capuchon de verrouillage pour verrouiller la poignée. L'échelle fine peut légèrement se décaler par rapport au repère central, mais cela n'affecte pas la précision des réglages.

EXEMPLES DE RÉGLAGES

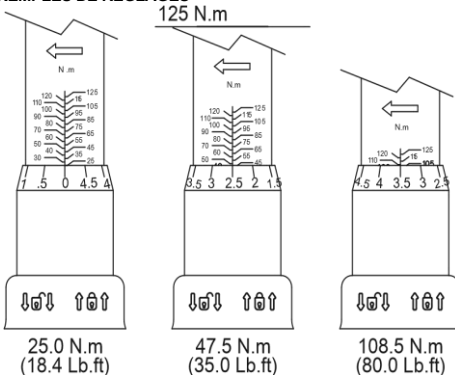

MARQUAGES SUR L'APPAREIL

SN

RRRRMM Y XXXX

NNN

RRRR -année de fabrication
 MM -mois de fabrication
 Y -désignation supplémentaire
 XXXX -numéro de série
 NNN -marquage supplémentaire

UTILISATION DES EXTRÉMITÉS

Les douilles qui éloignent le centre du connecteur fixé de l'axe de symétrie de l'entraînement à cliquet font que le couple réel diffère de celui indiqué sur la clé. Pour cette raison, il est nécessaire d'ajuster le couple réglé selon la formule indiquée à la page suivante.

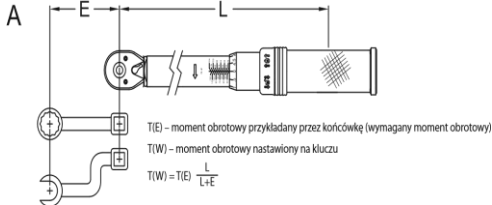

APPLICATION DU COUPLE

- Placez l'embout ou la douille approprié(e) sur l'entraînement carré du cliquet et sur la fixation à serrer.
- Appliquez une force sur la poignée avec votre main (UNIQUEMENT SUR LA POIGNÉE). Vous pouvez tenir la tête du cliquet avec votre autre main pour la stabiliser, en particulier lorsque vous utilisez des douilles longues. Cela n'affectera pas de manière significative la précision de la clé.
- Si la force requise nécessite l'utilisation des deux mains, posez votre autre main sur la première. Ne posez jamais votre autre main ailleurs sur la clé.
- Poussez ou tirez lentement et régulièrement sur la clé jusqu'à ce qu'elle glisse momentanément, ce qui peut s'accompagner ou non d'un « clic ». À ce stade, cessez immédiatement d'exercer une force. **NE DÉPASSEZ PAS LE COUPLE !**

AVERTISSEMENTS DE SÉCURITÉ

Les fixations, douilles ou la clé elle-même trop serrées ou endommagées peuvent se briser soudainement. Dans ce cas, l'utilisateur peut perdre l'équilibre, tomber ou subir d'autres blessures. Lorsque vous utilisez la clé, tenez-vous fermement au sol, maintenez votre équilibre et, si nécessaire, utilisez un harnais, un soutien dorsal ou tout autre équipement de sécurité approprié.

AVERTISSEMENT

- Ne dépassez pas la valeur de couple maximale de la clé dynamométrique pendant son utilisation.
- Ne fixez pas de rallonges au manche de la clé ; toute utilisation abusive entraînera des erreurs et pourrait endommager la clé.
- Le démontage et le remontage sont interdits. Un démontage et un remontage incorrects peuvent endommager la structure interne et causer de graves dommages au mécanisme.**
- Pour des contrôles réguliers des performances et de la précision, veuillez vous rendre dans un centre de service professionnel. Ne procédez pas à des réparations vous-même.**
- Si vous stockez la clé dynamométrique pendant une longue période, réglez l'échelle de couple sur la valeur la plus basse, appliquez de l'huile antirouille et stockez-la dans un endroit sec.
- Pour garantir la précision de la clé dynamométrique, elle doit être vérifiée au moins une fois par an ou après 5 000 utilisations.
- N'utilisez pas la clé dynamométrique comme un marteau, n'utilisez pas de pince pour la serrer et ne l'utilisez pas dans l'eau.

ENTRETIEN

- Lorsque vous ne l'utilisez pas, réglez la clé sur la valeur la plus basse (à l'exception des clés dynamométriques préréglées et électroniques) et rangez-la dans son étui.
- Ne lubrifiez pas la clé, à l'exception du mécanisme à cliquet. Le mécanisme à cliquet peut être lubrifié avec quelques gouttes d'huile légère pour machines si nécessaire.
- N'utilisez pas d'acétone ou d'autres solvants pour nettoyer la clé ; utilisez plutôt un nettoyant pour vitres ou de l'alcool dénaturé appliqué à l'aide d'un chiffon propre.
- À l'exception du mécanisme à cliquet, aucune pièce ne peut être entretenue par l'utilisateur. Vous ne devez en aucun cas démonter la clé dynamométrique. Si un entretien est nécessaire, envoyez la clé au centre de service agréé le plus proche.

DONNÉES TECHNIQUES

	Clé dynamométrique			Poids [kg]
	Carré	Longueur [mm]	Plage de travail [Nm]	
Clé dynamométrique 08-827	1/2	482	20-210	1,28
Clé dynamométrique 08-828	1/2	544	60-350	1,43

PROTECTION DE L'ENVIRONNEMENT



Les produits ne doivent pas être jetés avec les déchets ménagers, mais doivent être rapportés à des installations appropriées pour être éliminés. Des informations sur l'élimination peuvent être obtenues auprès du vendeur du produit ou des autorités locales. Les équipements usagés contiennent des substances qui ne sont pas neutres pour l'environnement. Les équipements qui ne sont pas recyclés constituent une menace potentielle pour l'environnement et la santé humaine.

« GTX Poland Spółka z ograniczoną odpowiedzialnością » Spółka komandytowa, dont le siège social est situé à Varsovie, ul. Pograniczna 2/4 (ci-après dénommée « GTX Poland »), informe par la présente que tous les droits d'auteur relatifs au contenu du présent manuel (ci-après dénommé « Manuel »), y compris, entre autres, son texte, ses photographies, ses schémas, ses dessins, ainsi que sa composition, appartiennent exclusivement à GTX Poland et sont protégés par la loi conformément à la loi du 4 février 1994 sur le droit d'auteur et les droits voisins (c'est-à-dire le Journal officiel 2006 n° 90, point 631, tel que modifié). La copie, le traitement, la publication ou la modification de l'ensemble du Manuel ou de l'un de ses éléments à des fins commerciales sans l'accord écrit de GTX Poland est strictement interdite et peut entraîner une responsabilité civile et pénale.

(de)

ÜBERSETZUNG DER ORIGINALANLEITUNG

Drehmomentschlüssel

08-823 – 08-826

HINWEIS

Lesen Sie diese Gebrauchsanweisung vor der Verwendung des Drehmomentschlüssels sorgfältig durch. Bei Unklarheiten wenden Sie sich bitte an den Hersteller, um Unfälle im Zusammenhang mit der Sicherheit und Schäden am Drehmomentschlüssel aufgrund unsachgemäßer Verwendung zu vermeiden.

VERWENDUNGSZWECK

Der Schraubenschlüssel ist zum Anziehen von Schrauben und Muttern mit dem gewünschten Drehmoment vorgesehen.

DETAILLIERTE

SICHERHEITSVORSCHRIFTEN

SICHERHEITSHINWEISE

Reparaturen dürfen nur von Personen durchgeführt werden, die über nachgewiesene und entsprechende Qualifikationen für solche Arbeiten verfügen, die durch entsprechende Zertifikate bestätigt sind. Der Schraubenschlüssel darf in keiner Weise verändert oder modifiziert werden.

BESCHREIBUNG

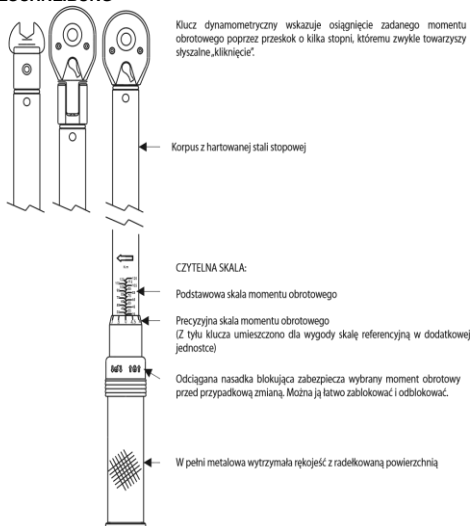

USTAWIENIE MOMENTU OBROTOWEGO



- Ziehen Sie die Verschlusskappe nach unten. Die Symbole auf der Kappe zeigen die Richtung zum Verriegeln und Entriegeln an.
- Drehen Sie den Griff im Uhrzeigersinn, um das Drehmoment zu erhöhen, oder gegen den Uhrzeigersinn, um es zu verringern.
- Die Hauptskala zeigt das Drehmoment in Basiseinheiten und zusätzlichen Einheiten an. Die Präzisionsskala zeigt die genaue Einstellung der Basiseinheit an. Siehe Beispiele auf der nächsten Seite.
- Drücken Sie die Verschlusskappe zurück, um den Griff zu verriegeln. Die Feinskalierung kann sich gegenüber der Mittellinienmarkierung leicht verschieben, dies hat jedoch keinen Einfluss auf die Genauigkeit der Einstellungen.

BEISPIELE FÜR EINSTELLUNGEN

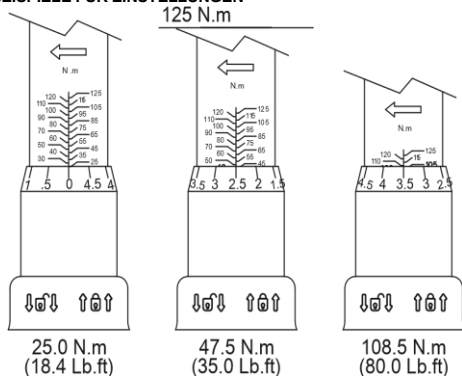

MARKIERUNGEN AUF DEM GERÄT

SN RRRRRM Y XXXXX NNN

RRRR -Baujahr
 MM -Monat der Herstellung
 Y -zusätzliche Bezeichnung
 XXXXX -Seriennummer
 NNN -zusätzliche Kennzeichnung

VERWENDUNG DER ENDEN

Steckschlüsseleinsätze, die den Mittelpunkt des befestigten Verbinders von der Symmetrieachse des Ratschenantriebs wegbewegen, führen dazu, dass das tatsächliche Drehmoment von dem auf dem Schraubenschlüssel angegebenen Drehmoment abweicht. Aus diesem Grund muss das eingestellte Drehmoment gemäß der Formel auf der nächsten Seite angepasst werden.

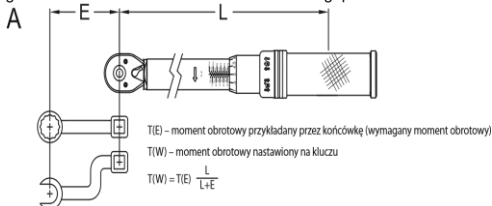

ANWENDUNG DES DREHMOMENTS

- Setzen Sie die passende Spitze und Stecknuss auf den Vierkantantrieb der Ratsche und auf das zu befestigende Befestigungselement.
- Üben Sie mit Ihrer Hand Kraft auf den Griff aus (NUR AUF DEN GRIFF). Sie können den Ratschenkopf mit der anderen Hand festhalten, um ihn zu stabilisieren, insbesondere bei Verwendung langer Steckschlüsseleinsätze. Dies hat keinen wesentlichen Einfluss auf die Genauigkeit des Schraubenschlüssels.
- Wenn die erforderliche Kraft den Einsatz beider Hände erfordert, legen Sie Ihre andere Hand auf Ihre erste Hand. Legen Sie Ihre andere Hand niemals an einer anderen Stelle des Schraubenschlüssels ab.
- Drücken oder ziehen Sie den Schraubenschlüssel langsam und gleichmäßig, bis er kurzzeitig rutscht, was mit einem „Klicken“ einhergehen kann, aber nicht muss. Hören Sie in diesem Moment sofort auf, Kraft auszuüben. ÜBERSCHREITEN SIE DAS DREHMOMENT NICHT!

SICHERSHINWEISE

Übermäßig festgezogene oder beschädigte Befestigungselemente, Steckschlüsseleinsätze oder der Schraubenschlüssel selbst können plötzlich brechen. In diesem Fall kann der Benutzer das Gleichgewicht verlieren, stürzen oder andere Verletzungen erleiden. Stehen Sie bei der Verwendung des Schraubenschlüssels fest auf dem Boden, halten Sie das Gleichgewicht und verwenden Sie gegebenenfalls einen geeigneten Sicherheitsgurt, eine Rückenstütze oder andere Sicherheitsausrüstung.

WARNUNG

- Überschreiten Sie bei der Verwendung nicht den maximalen Drehmomentwert des Drehmomentschlüssels.
- Bringen Sie keine Verlängerungen am Griff des Schraubenschlüssels an; jede unsachgemäße Verwendung führt zu Fehlern und kann den Schraubenschlüssel beschädigen.
- Eine Demontage ist verboten. Eine unsachgemäße Demontage und Montage kann die innere Struktur beschädigen und zu schweren Schäden am Mechanismus führen.
- Für regelmäßige Leistungs- und Genauigkeitsprüfungen wenden Sie sich bitte an ein professionelles Servicecenter. Führen Sie keine Reparaturen selbst durch.
- Wenn Sie den Drehmomentschlüssel für längere Zeit lagern, stellen Sie ihn auf die niedrigste Drehmomenteinstellung,

tragen Sie Rostschutzöl auf und lagern Sie ihn an einem trockenen Ort.

- Um die Genauigkeit des Drehmomentschlüssels zu gewährleisten, sollte er mindestens einmal pro Jahr oder nach 5.000 Einsätzen überprüft werden.
- Verwenden Sie den Drehmomentschlüssel nicht als Hammer, klemmen Sie ihn nicht mit einer Zange fest und verwenden Sie ihn nicht in Wasser.

WARTUNG

- Wenn der Schraubenschlüssel nicht verwendet wird, stellen Sie ihn auf den niedrigsten Wert ein (außer bei voreingestellten und elektronischen Drehmomentschlüsseln) und legen Sie ihn in den mitgelieferten Koffer.
- Schmier Sie den Schraubenschlüssel nicht, außer dem Ratschenmechanismus. Der Ratschenmechanismus kann bei Bedarf mit einigen Tropfen leichtem Maschinenöl geschmiert werden.
- Verwenden Sie zum Reinigen des Schlüssels kein Aceton oder andere Lösungsmittel, sondern Fensterreiniger oder denaturierten Alkohol, den Sie mit einem sauberen Tuch auftragen.
- Mit Ausnahme des Ratschenmechanismus gibt es keine Teile, die vom Benutzer gewartet werden können. Der Drehmomentschlüssel darf unter keinen Umständen zerlegt werden. Wenn eine Wartung erforderlich ist, senden Sie den Schlüssel an Ihr nächstgelegenes autorisiertes Servicecenter.

TECHNISCHE DATEN

Drehmomentschlüssel				
	Vierkant	Länge [m]	Arbeitsbereich [Nm]	Gewicht [kg]
Drehmomentschlüssel 08-827	1/2"	482	20-210	1,28
Drehmomentschlüssel 08-828	1/2"	544	60-350	1,43

UMWELTSCHUTZ



Produkte dürfen nicht mit dem Hausmüll entsorgt werden, sondern müssen zur Entsorgung an geeignete Einrichtungen zurückgegeben werden. Informationen zur Entsorgung erhalten Sie beim Verkäufer des Produkts oder bei den örtlichen Behörden. Gebrauchte Geräte enthalten Stoffe, die nicht umweltneutral sind. Nicht recycelte Geräte stellen eine potenzielle Gefahr für die Umwelt und die menschliche Gesundheit dar.

„GTX Poland Spółka z ograniczoną odpowiedzialnością“ Spółka komandytowa mit Sitz in Warschau, ul. Pograniczna 2/4 (im Folgenden: „GTX Poland“) teilt hiermit mit, dass alle Urheberrechte an den Inhalten dieses Handbuchs (im Folgenden: „Handbuch“), darunter unter anderem dessen Text, Fotos, Diagramme, Zeichnungen sowie dessen Gestaltung, ausschließlich GTX Poland gehören und gemäß dem Gesetz vom 4. Februar 1994 über Urheberrechte und verwandte Schutzrechte (d. h. Gesetzblatt 2006 Nr. 90 Pos. 631 in der geänderten Fassung) gesetzlich geschützt sind. Das Kopieren, Verarbeiten, Veröffentlichern oder Ändern des gesamten Handbuchs oder einzelner Elemente davon zu kommerziellen Zwecken ohne die schriftliche Zustimmung von GTX Poland ist strengstens untersagt und kann zivil- und strafrechtliche Folgen nach sich ziehen.

(ru)

ПЕРЕВОД ОРИГИНАЛЬНЫХ ИНСТРУКЦИЙ

Динамометрический ключ

08-823 – 08-826

ПРИМЕЧАНИЕ

Перед использованием динамометрического ключа внимательно прочтите данное руководство пользователя. Если у вас есть какие-либо сомнения, обратитесь к производителю, чтобы избежать несчастных случаев, связанных с безопасностью, и повреждения динамометрического ключа в результате неправильного использования.

ПРЕДНАЗНАЧЕНИЕ

Ключ предназначен для затяжки болтов и гаек с заданным моментом.

ПОДРОБНЫЕ ПРАВИЛА БЕЗОПАСНОСТИ МЕРЫ БЕЗОПАСНОСТИ

Ремонтные работы могут выполняться только лицами, имеющими подтвержденную соответствующую квалификацию для таких работ, подтвержденную соответствующими сертификатами.

Ключ не должен подвергаться каким-либо модификациям или изменениям.

ОПИСАНИЕ

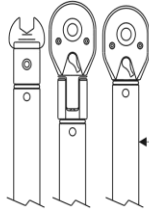

Ключ динамометрический указывает osiągnięcie заданного момента obrotowego poprzez przeskok o kilka stopni, któremu zwykle towarzyszy szyszczanie „kliknięcie”.

← Корпус из hartowanej стали stopowej

← CZYTELNA SKALA:

Podstawowa skala momentu obrotowego

← Precyzyjna skala momentu obrotowego (Z tyłu klucza umieszczono dla wygody skalę referencyjną w dodatkowej jednostce)

← Odciągnięta nasadka blokująca zabezpiecza wybrany moment obrotowy przed przypadkową zmianą. Można ją łatwo zablokować i odblokować.

← W pełni metalowa wytrzymała rękojmię z radełkowaną powierzchnią

USTAWIENIE MOMENTU OBROTOWEGO



- Потяните фиксирующую крышку вниз. Символы на крышке указывают направление фиксации и разблокировки.
- Поверните рукоятку по часовой стрелке, чтобы увеличить крутящий момент, или против часовой стрелки, чтобы уменьшить его.
- Основная шкала указывает крутящий момент в базовых и дополнительных единицах. Прецизионная шкала указывает точную настройку базовой единицы. См. примеры на следующей странице.
- Нажмите на фиксирующую крышку, чтобы зафиксировать рукоятку. Мелкая шкала может слегка смещаться относительно центральной линии, но это не влияет на точность настроек.

ПРИМЕРЫ НАСТРОЕК

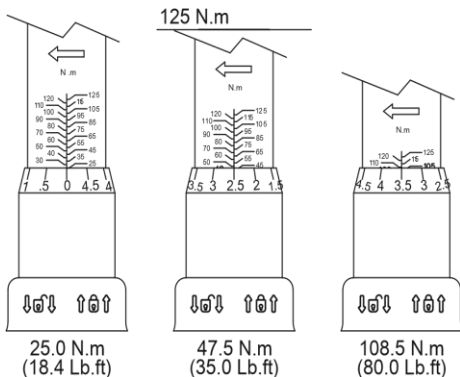

МАРКИРОВКА НА УСТРОЙСТВЕ



RRRR	- год изготовления
MM	-месяц изготовления
Y	-дополнительное обозначение
XXXXX	-серийный номер
NNN	-дополнительная маркировка

ИСПОЛЬЗОВАНИЕ КОНЦЕВ

Насадки, которые смещают центр закрепленного соединителя от оси симметрии храпового привода, приводят к тому, что фактический крутящий момент отличается от указанного на гаечном ключе. По этой причине необходимо отрегулировать заданный крутящий момент в соответствии с формулой на следующей странице.

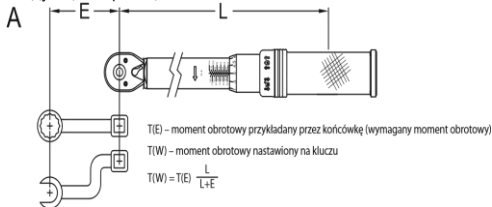

ПРИКЛАДЫВАНИЕ КРУТЯЩЕГО МОМЕНТА

- Установите соответствующий наконечник или головку на квадратный привод трещотки и на затягиваемый крепежный элемент.
- Приложите усилие к ручке рукой (ТОЛЬКО К РУЧКЕ). Вы можете удерживать головку трещотки другой рукой, чтобы стабилизировать ее, особенно при использовании длинных головок. Это не повлияет значительно на точность гаечного ключа.
- Если для приложения необходимого усилия требуется использовать обе руки, положите вторую руку на первую. Ни в коем случае не кладите вторую руку на другие части гаечного ключа.
- Медленно и плавно толкайте или тяните гаечный ключ, пока он не соскользнет, что может сопровождаться «щелчком» или нет. В этот момент немедленно прекратите прилагать усилие. **НЕ ПРЕВЫШАЙТЕ МОМЕНТ КРУТЕНИЯ!**

ПРЕДУПРЕЖДЕНИЯ О БЕЗОПАСНОСТИ

Перетянутые или поврежденные крепежные детали, головки или сам гаечный ключ могут внезапно сломаться. В этом случае пользователь может потерять равновесие, упасть или получить другие травмы. При использовании гаечного ключа стойте твердо

на земле, сохраняйте равновесие и, при необходимости, используйте подходящий ремень безопасности, опору для спины или другое защитное снаряжение.

ПРЕДУПРЕЖДЕНИЕ

- Не превышайте максимальное значение крутящего момента динамометрического ключа во время использования.
- Не присоединяйте удлинители к рукоятке гаечного ключа; любое неправильное использование приведет к ошибкам и может повредить гаечный ключ.
- Разборка и сборка запрещены. Неправильная разборка и сборка могут повредить внутреннюю конструкцию и привести к серьезному повреждению механизма.
- Для регулярной проверки работоспособности и точности обращайтесь в профессиональный сервисный центр. Не ремонтируйте самостоятельно.
- При длительном хранении динамометрического ключа установите шкалу крутящего момента на минимальное значение, нанесите антикоррозионное масло и храните ключ в сухом месте.
- Для обеспечения точности динамометрического ключа его следует проверять не реже одного раза в год или после 5000 использований.
- Не используйте динамометрический ключ в качестве молотка, не зажимайте его плоскогубцами и не используйте в воде.

ТЕХНИЧЕСКОЕ ОБСЛУЖИВАНИЕ

- Когда ключ не используется, установите его на минимальное значение (за исключением ключей с предварительной настройкой и электронных динамометрических ключей) и поместите в прилагаемый чехол.
- Не смазывайте гаечный ключ, за исключением храпового механизма. При необходимости храповый механизм можно смазать несколькими каплями легкого машинного масла.
- Не используйте ацетон или другие растворители для очистки ключа; вместо этого используйте средство для мытья окон или денатурированный спирт, нанесенный на чистую ткань.
- За исключением храпового механизма, нет никаких деталей, которые могут быть отремонтированы пользователем. Ни в коем случае не разбирайте динамометрический ключ. Если требуется ремонт, отправьте ключ в ближайший авторизованный сервисный центр.

ТЕХНИЧЕСКИЕ ДАННЫЕ

Динамометрический ключ				
	Квадратный	Длина [м]	Рабочий диапазон [Нм]	Вес [кг]
Динамометрический ключ 08-827	1/2	482	20-210	1,28
Динамометрический ключ 08-828	1/2	544	60-350	1,43

ЗАЩИТА ОКРУЖАЮЩЕЙ СРЕДЫ



Продукты не следует выбрасывать вместе с бытовыми отходами, их необходимо сдать в соответствующие учреждения для утилизации. Информацию об утилизации можно получить у продавца продукта или в местных органах власти. Использованное оборудование содержит вещества, которые не являются экологически нейтральными. Оборудование, которое не подвергается переработке, представляет потенциальную угрозу для окружающей среды и здоровья человека.

«GTX Poland Spółka z ograniczoną odpowiedzialnością» Spółka komandytowa с зарегистрированным офисом в Варшаве, ул. Pogranicza 2/4 (далее: «GTX Poland») настоящим сообщает, что все авторские права на содержание данного руководства (далее: «Руководство»), включая, среди прочего, его текст, фотографии, диаграммы, чертежи, а также его состав, принадлежат исключительно GTX Poland и защищены законом в соответствии с Законом от 4 февраля 1994 года об авторском праве и смежных правах (т. е. Журнал законов 2006 № 90, пункт 631, с поправками). Копирование, обработка, публикация или изменение всего Руководства или любого из его элементов в коммерческих целях без письменного согласия GTX Poland строго запрещены и могут повлечь за собой гражданскую и уголовную ответственность.

(cs)
PŘEKLAD PŮVODNÍCH POKYŇŮ
Momentový klíč
08-823 – 08-826

POZNÁMKA

Před použitím momentového klíče si pečlivě přečtěte tento návod k použití. V případě jakýchkoli pochybností se obraťte na výrobce, abyste předešli nehadám souvisejícím s bezpečností a poškozením momentového klíče v důsledku nesprávného použití.

URČENÉ POUŽITÍ

Klíč je určen k utahování šroubů a matic na požadovaný moment.

PODROBNÉ BEZPEČNOSTNÍ PŘEDPISY BEZPEČNOSTNÍ OPATŘENÍ

Opravy smí provádět pouze osoby s prokázanou a odpovídající kvalifikací pro takovou práci, potvrzenou příslušnými certifikáty. Klíč nesmí být žádným způsobem upraven ani měněn.

POPIS

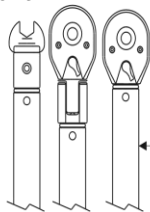

Klíč dynamometricky wskazuje osiągnięcie zadanego momentu obrotowego poprzez przeskok o kilka stopni, którego zwykle towarzyszy słyszalne „kliknięcie”.

Korpus z hartowanej stali stopowej

CZYTELNA SKALA:

Podstawowa skala momentu obrotowego

Precyzyjna skala momentu obrotowego (Z tyłu klucza umieszczono dla wygody skalę referencyjną w dodatkowej jednostce)

Odciągana nasadka blokująca zabezpiecza wybrany moment obrotowy przed przypadkową zmianą. Można ją łatwo zablockować i odblokować.

W pełni metalowa wytrzymała rękojeść z radełkowaną powierzchnią

USTAWIENIE MOMENTU OBROTOWEGO

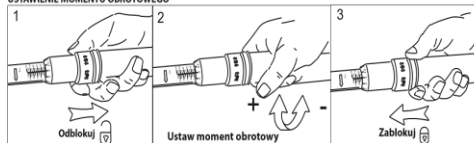

- Stáhněte pojistnou krytku dolů. Symboly na krytce označují směr zajištění a odjištění.
- Otočením rukojeti ve směru hodinových ručiček zvýšíte točivý moment, otočením proti směru hodinových ručiček jej snížíte.
- Hlavní stupnice udává točivý moment v základních a doplňkových jednotkách. Přesná stupnice udává přesné nastavení základní jednotky. Viz příklady na následující stránce.
- Zatlačte uzavírací krytku zpět, aby se rukojet' uzamkla. Jerná stupnice se může mírně posunout vzhledem k ose, ale to nemá vliv na přesnost nastavení.

PŘÍKLADY NASTAVENÍ

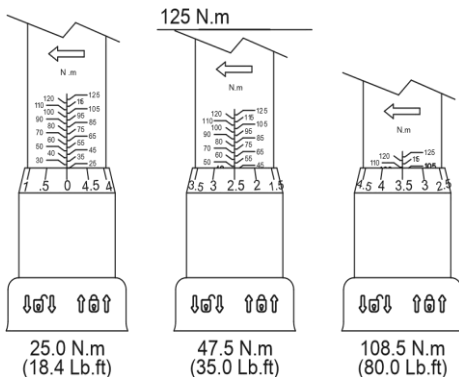

OZNAČENÍ NA ZAŘÍZENÍ



- RRRR -rok výroby
- MM -měsíc výroby
- Y -doplňkové označení
- XXXXX -sériové číslo
- NNN -doplňkové označení

POUŽITÍ KONCOVEK

Násadky, které posouvají střed upevňeného konektoru od osy symetrie ráčnového pohonu, způsobují, že skutečný točivý moment se liší od točivého momentu uvedeného na klíči. Z tohoto důvodu je nutné nastavit požadovaný točivý moment podle vzorce na následující stránce.

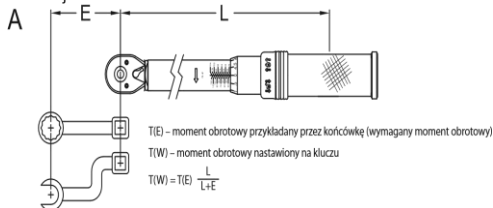

POUŽITÍ TOČIVÉHO MOMENTU

- Umistěte vhodnou hlavici nebo nástrčkový klíč na čtvercový pohon ráčný a na upevňovací prvek, který chcete utáhnout.
- Působte silou na rukojet' rukou (POUZE NA RUKOJET'). Druhou rukou můžete držet hlavu ráčny, abyste ji stabilizovali, zejména při použití dlouhých nástrčných klíčů. To nijak významně neovlivní přesnost klíče.
- Pokud je k vyvinutí potřebné síly nutné použít obě ruce, opěte druhou rukou o první ruku. Nikdy neopírejte druhou ruku o jinou část klíče.
- Pomalu a rovnoměrně zatlačte nebo zatáhněte za klíč, dokud na okamžik neproklouzne, což může být doprovázeno „kliknutím". V tomto okamžiku okamžitě přestaňte vyvíjet sílu. **NEPŘEKRAČUJTE TOČIVÝ MOMENT!**

BEZPEČNOSTNÍ UPOZORNĚNÍ

Příliš utažené nebo poškozené spojovací prvky, nástrčné klíče nebo samotný klíč se mohou náhle zlomit. V takovém případě může uživatel ztratit rovnováhu, spadnout nebo utrpět jiná zranění. Při používání klíče stůjte pevně na zemi, udržte rovnováhu a v případě potřeby použijte vhodný postroj, oporu zad nebo jiné bezpečnostní vybavení.

UPOZORNĚNÍ

- Při používání nepřekračujte maximální hodnotu točivého momentu momentového klíče.
- K rukojeti klíče nepřipevňujte prodlužovací nástavce; jakékoli nesprávné použití způsobí chyby a může poškodit klíč.
- **Demontáž a montáž jsou zakázány. Nesprávná demontáž a montáž může poškodit vnitřní strukturu a způsobit vážné poškození mechanismu.**
- **Pro pravidelné kontroly výkonu a přesnosti navštivte profesionální servisní středisko. Neprovádějte opravy sami.**
- Pokud momentový klíč skladujete po delší dobu, uložte jej s momentovou stupnicí nastavenou na nejnižší hodnotu, poté naneste antikorozi oleje a uložte na suchém místě.
- Aby byla zajištěna přesnost momentového klíče, měl by být zkontrolován alespoň jednou ročně nebo po 5 000 použití.
- Nenakládejte na momentový klíč jako na kladivo, nepoužívejte kleště k upnutí klíče a nepoužívejte klíč ve vodě.

ÚDRŽBA

- Pokud momentový klíč nepoužíváte, nastavte jej na nejnižší hodnotu (s výjimkou přednastavených a elektronických momentových klíčů) a uložte jej do přiloženého pouzdra.
- Klíč nemažte, s výjimkou ráčnového mechanismu. Ráčnový mechanismus lze v případě potřeby namazat několika kapkami lehkého strojního oleje.
- K čištění klíče nepoužívejte aceton ani jiná rozpouštědla, ale čistící oken nebo denaturovaný lih nanesený na čistý hadřík.
- Kromě ráčnového mechanismu neobsahuje klíč žádné části, které by mohl uživatel opravovat. Klíč za žádných okolností nerozebírejte. Pokud je nutná oprava, zašlete klíč do nejbližšího autorizovaného servisu.

TECHNICKÉ ÚDAJE

Momentový klíč				
	Čtvercový	Délka [mm]	Pracovní rozsah [Nm]	Hmotnost [kg]
Momentový klíč 08-827	1/2"	482	20-210	1,28
Momentový klíč 08-828	1/2"	544	60-350	1,43

OCHRANA ŽIVOTNÍHO PROSTŘEDÍ



Výrobky by neměly být likvidovány spolu s běžným domácím odpadem, ale měly by být vráceny do příslušných zařízení k likvidaci. Informace o likvidaci lze získat od prodejce výrobku nebo místních úřadů. Použité zařízení obsahuje látky, které nejsou ekologicky neutrální. Zařízení, které není recyklováno, představuje potenciální hrozbu pro životní prostředí a lidské zdraví.

Společnost „GTX Poland Spółka z ograniczoną odpowiedzialnością“ Spółka komandytowa se sídlem ve Varšavě, ul. Pograniczna 2/4 (dále jen „GTX Poland“) tímto informuje, že veškerá autorská práva k obsahu této příručky (dále jen „Příručka“), včetně mimo jiné textu, fotografií, diagramů, výkresů a také jejího složení, náleží vylučně společnosti GTX Poland a jsou chráněna zákonem v souladu se zákonem ze dne 4. února 1994 o autorských právech a souvisejících právech (tj. Sběrka zákonů 2006 č. 90 položka 631, ve znění pozdějších předpisů), Kopírování, zpracování, publikování nebo úpravy celé příručky nebo jakékoli její části pro komerční účely bez písemného souhlasu společnosti GTX Poland jsou přísně zakázány a mohou mít za následek občanskoprávní a trestní odpovědnost.

(sk)

PREKLAD PŮVODNÝCH POKYNOV

Momentový klíč

08-823 – 08-826

POZNÁMKA

Před použitím momentového klíče si pozorně přečítajte tento návod na použití. Ak máte akékoľvek pochybnosti, kontaktujte výrobcu, aby ste predišli nehodám súvisiacim s bezpečnosťou a poškodením momentového klíča v dôsledku nesprávneho používania.

URČENÉ POUŽITIE

Klíč je určený na utiahnutie skrutiek a matic na požadovaný moment.

PODROBNÉ BEZPEČNOSTNÉ PREDPISY BEZPEČNOSTNÉ OPATRENIA

Oprava smie vykonávať len osoba s preukázanou a primeranou kvalifikáciou na túto prácu, potvrdenou príslušnými certifikátmi. Klúč nesmie byť nijakým spôsobom upravovaný ani menený.

POPIS

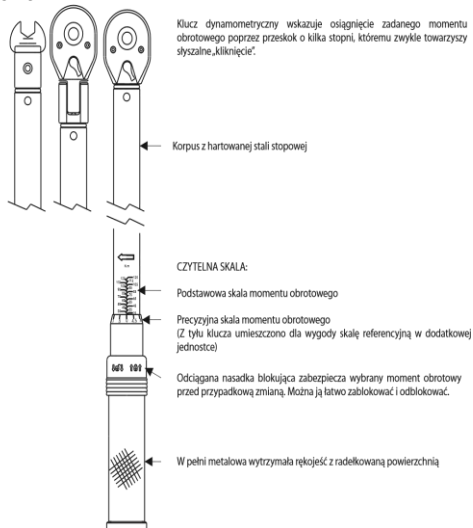

USTAWIENIE MOMENTU OBROTOWEGO



- Potiahnite poistný uzáver smerom nadol. Symboly na uzávère označujú smer uzamknutia a odomknutia.
- Otočením rukočati v smere hodinových ručičiek zvýšite krútiaci moment a proti smeru hodinových ručičiek ho znížite.
- Hlavná stupnica označuje krútiaci moment v základných a dodatočných jednotkách. Presná stupnica označuje presné nastavenie základnej jednotky. Pozrite si príklady na nasledujúcej strane.
- Stlačte uzamykací uzáver späť, aby sa rukočáť uzamkla. Jemná stupnica sa môže mierne posunúť vzhľadom na značku stredovej línie, ale to nemá vplyv na presnosť nastavení.

PRÍKLADY NASTAVENÍ

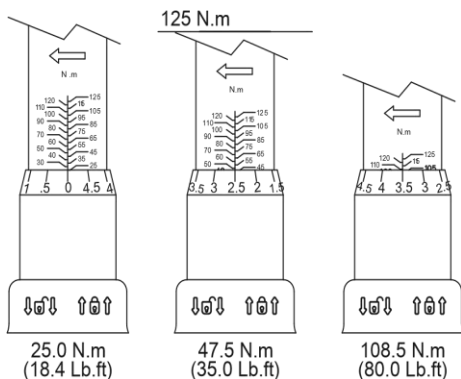

OZNAČENIA NA ZARIADENÍ



RRRR	-rok výroby
MM	-mesiac výroby
Y	-doplňujúce označenie
XXXXX	-sériové číslo
NNN	-dodatkové označenie

POUŽITIE KONCOV

Násadky, ktoré posúvajú stred upevneného konektora od osi symetrie račňového pohonu, spôsobujú, že skutočný krútiaci moment sa líši od krútiaceho momentu uvedeného na kľúči. Z tohto dôvodu je potrebné nastaviť nastavený krútiaci moment podľa vzorca na nasledujúcej strane.

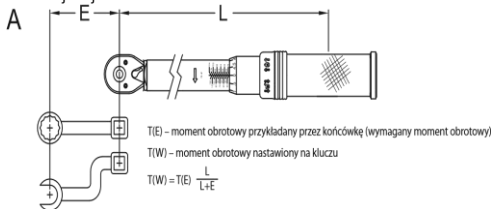

POUŽITIE KRÚTIACEHO MOMENTU

- Nasadiť vhodnú hlavicu alebo nástrčný hlavicu na štvorcový hriadeľ račňového kľúča a na upevňovací prvok, ktorý chcete utiahnuť.
- Použite silu ruky na rukoväti (LEN NA RUKOVÄTI). Druhou rukou môžete držať hlavu račňového kľúča, aby ste ju stabilizovali, najmä pri použití dlhých nástrčných hlavíc. To výrazne neovplyvní presnosť kľúča.
- Ak je na vyvinutie potrebnej sily potrebné použiť obe ruky, oprite druhú ruku o prvú ruku. Nikdy neopierajte druhú ruku o žiadnu inú časť kľúča.
- Pomaly a rovnomerne tlačte alebo ťahajte kľúč, kým sa na chvilu nezosmykne, čo môže, ale nemusí byť sprevádzané „kliknutím“. V tomto momente okamžite prestaňte vyvíjať silu. **NEPRESIAHNITE KRÚTIACI MOMENT!**

BEZPEČNOSTNÉ UPOZORNENIA

Príliš utiahnuté alebo poškodené upevňovacie prvky, nástrčné kľúče alebo samotný kľúč sa môžu náhle zlomiť. V takomto prípade môže používateľ stratiť rovnováhu, spadnúť alebo utrpieť iné zranenia. Pri používaní kľúča stojte pevne na zemi, udržiavajte rovnováhu a v prípade potreby použite vhodný nástroj, oporu chrbta alebo iné bezpečnostné vybavenie.

UPOZORNENIE

- Pri používaní neprekračujte maximálnu hodnotu krútiaceho momentu momentového kľúča.
- Na rukoväť kľúča nepripájajte žiadne predĺženia; akékoľvek nesprávne použitie spôsobí chyby a môže poškodiť kľúč.
- Demontáž a montáž sú zakázané. Nesprávna demontáž a montáž môže poškodiť vnútornú konštrukciu a spôsobiť vážne poškodenie mechanizmu.**
- Pre pravidelné kontroly výkonu a presnosti navštívte profesionálne servisné stredisko. Neopravujte sami.**
- Ak momentový kľúč skladujete na dlhšiu dobu, nastavte stupnicu momentu na najnižšiu hodnotu, naneste antikoročný olej a skladujte na suchom mieste.
- Aby bola zaručená presnosť momentového kľúča, mal by sa kontrolovať aspoň raz ročne alebo po 5 000 použitiach.
- Nenakladajte momentový kľúč ako kladivo, nepoužívajte kliešte na upnutie kľúča a nepoužívajte kľúč vo vode.

ÚDRŽBA

- Keď kľúč nepoužívate, nastavte ho na najnižšiu hodnotu (okrem prednastavených a elektronických momentových kľúčov) a uložte ho do priloženého puzdra.
- Kľúč nemažte, s výnimkou račňového mechanizmu. Račňový mechanizmus môžete v prípade potreby namazať niekoľkými kvapkami ľahkého strojového oleja.
- Na čistenie kľúča nepoužívajte aceton ani iné rozpúšťadlá, namiesto toho použite čistiaci oken alebo denaturovaný alkohol nanesený čistou handričkou.
- Okrem račňového mechanizmu neexistujú žiadne časti, ktoré by mohol používateľ opravovať. V žiadnom prípade nerozoberajte momentový kľúč. Ak je potrebný servis, pošlite kľúč do najbližšieho autorizovaného servisného strediska.

TECHNICKÉ ÚDAJE

Momentový kľúč				
	Štvorcový	Dĺžka [mm]	Pracovný rozsah [Nm]	Hmotnosť [kg]
Momentový kľúč 08-827	1/2	48	20-210	1,28
Momentový kľúč 08-828	1/2	544	60-350	1,43

OCHRANA ŽIVOTNÉHO PROSTREDIA



Výrobky sa nesmú likvidovať spolu s bežným domovým odpadom, ale musia sa odovzdať na likvidáciu do príslušných zariadení. Informácie o likvidácii môžete získať od predajcu výrobku alebo miestnych orgánov. Použitie zariadenia obsahujú látky, ktoré nie sú ekologicky neutrálne. Zariadenia, ktoré nie sú recyklované, predstavujú potenciálne ohrozenie životného prostredia a ľudského zdravia.

Spoločnosť „GTX Poland Spółka z ograniczoną odpowiedzialnością“ Spółka komandytowa so sídlom vo Varšave, ul. Pograniczna 2/4 (ďalej len „GTX Poland“) týmto oznamuje, že všetky autorské práva k obsahu tejto príručky (ďalej len „Príručka“), vrátane, okrem iného, jej textu, fotografií, diagramov, výkresov, ako aj jej kompozície, patria výlučne spoločnosti GTX Poland a sú chránené zákonom v súlade so zákonom zo 4. februára 1994 o autorských právach a súvisiacich právach (t. j. Zbierka zákonov 2006 č. 90 položka 631, v znení neskorších zmien a doplnení). Kopírovanie, spracovávanie, publikovanie alebo upravenie celej príručky alebo akýchkoľvek jej častí na komerčné účely bez písomného súhlasu spoločnosti GTX Poland je prísne zakázané a môže mať za následok občianskoprávnu a trestnoprávnu zodpovednosť.

(hr)

PRÍJEDOU ORIGINALNIH UPUTSTAVA

Kutometni kľuč

08-823 – 08-826

NAPOMENA

Prije upotrebe momentnog kľuča pažljivo pročitaite ovaj priručnik. Ako imate bilo kakvih nedoumica, obratite se proizvođaču kako biste izbjegli nesreće povezane sa sigurnošću i oštećenje momentnog kľuča uslijed nepravilne upotrebe.

NAZNAČENA UPOREBA

Kļjesta su namijenjena za zatezanje vijaka i matica na željeni moment.

DETALJNA SIGURNOSNA PRAVILA SIGURNOSNE MJERE

Popravke smiju obavljati samo osobe s dokazanim i odgovarajućim kvalifikacijama za takav posao, potvrđenim relevantnim certifikatima. Ključ se ne smije ni na koji način mijenjati ili preinaktivati.

OPIS

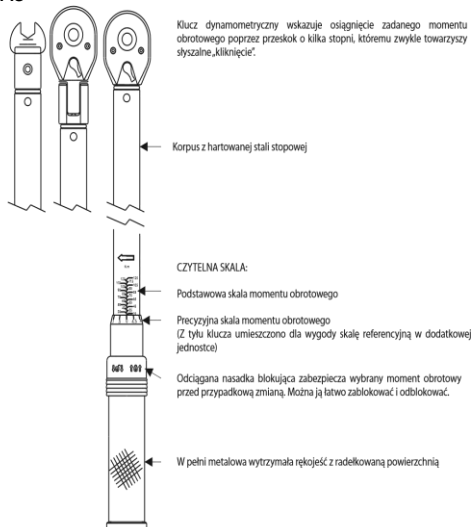

USTAWIENIE MOMENTU OBROTOWEGO



- Povućite poklopac za zaključavanje prema dolje. Simboli na poklopcu oznaćavaju smjer zaključavanja i otključavanja.
- Okrenite rućku u smjeru kazaljke na satu za povećanje okretnog momenta ili u suprotnom smjeru za smanjenje.
- Glavna skala oznaćava moment u osnovnim i dodatnim jedinicama. Skala preciznosti oznaćava toćno podešavanje osnovne jedinice. Pogledajte primjere na sljedećoj stranici.
- Pritisnite poklopac za zaključavanje prema natrag kako biste zaključali rućku. Sitna skala moćže se malo pomaknuti u odnosu na oznaku središnje linije, ali to ne utjeće na toćnost postavki.

PRIMJERI POSTAVKI

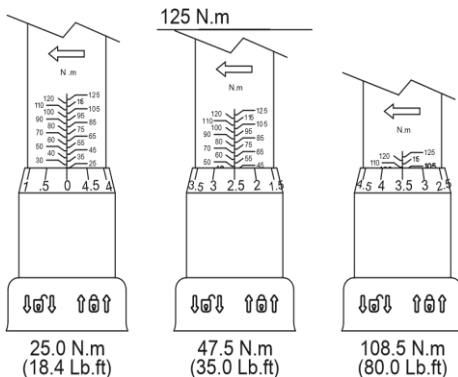

OZNAKE NA UREĐAJU



- RRRR - godina proizvodnje
- MM - mjesec proizvodnje
- Y - dodatna oznaka
- XXXXX - serijski broj
- NNN - dodatna oznaka

UPOTREBA KRAJEVA

Nasadi koji pomiću središte pričvršćenog konektora od osi simetrije mehanizma s klijestima uzrokuju da se stvarni moment razlikuje od onog naznaćenog na ključu. Iz tog razloga potrebno je prilagoditi postavljenu momentu prema formuli na sljedećoj stranici.

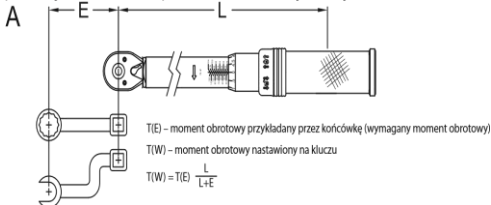

PRIMJENA OKRETNOG MOMENTA

- Postavite odgovarajući nastavak ili nasad na četvrtasti pogon klijesta i na pričvršni element koji se treba zategnuti.
- Primijenite silu na dršku rukom (SAMO NA DRŠKU). Drugom rukom moćžete držati glavu klijesta radi stabilizacije, osobito pri korištenju dugih nasadnih ključeva. To neće znaćajno utjecati na toćnost ključa.
- Ako je za primjenu sile potrebna upotreba obje ruke, odloćžite drugu ruku na prvu. Nikada ne odlaćžite drugu ruku nigdje drugdje na ključu.
- Polako i ravnomjerno gurajte ili povlaćcite ključ dok se ne sklizne, što moćže, ali i ne mora biti popraćeno zvukom "klik". U tom trenutku odmah prestanite primjenjivati silu. NE PREKORAĆUJTE ZATVORNI MOMENT!

UPOZORENJA O SIGURNOSTI

Previše zategnute ili oštećene stezaljke, nasadni ključevi ili sam nasadni ključ mogu se iznenada slomiti. U tom slučaju korisnik moćže izgubiti ravnoteću, pasti ili zadobiti druge ozljede. Prilikom korištenja nasadnog ključa ćvrsto stanite na tlo, održavajte ravnoteću i, ako je potrebno, koristite odgovarajući pojas, potporu za leća ili drugu sigurnosnu opremu.

UPOZORENJE

- Tijekom upotrebe ne prekoraćite maksimalnu vrijednost okretnog momenta momentnog ključa.

- Ne pričvrščujte produžetke na dršku ključa; svaka zloraba uzrokovat će pogreške i može oštetiti ključ.
- i **rastavljanje su zabranjeni. Nepravilno rastavljanje i sastavljanje može oštetiti unutarnju strukturu i uzrokovati ozbiljno oštećenje mehanizma.**
- **Za redovite provjere ispravnosti i točnosti obratite se ovlaštenom servisnom centru. Nemojte sami popravljati.**
- Ako torquezni ključ skladištite dulje vrijeme, pohranite ga s ljestvicom okretnog momenta postavljenom na najnižu vrijednost, zatim nanesite zaštitno ulje protiv hrđe i pohranite na suho mjesto.
- Kako bi se osigurala točnost momentnog ključa, potrebno ga je provjeravati najmanje jednom godišnje ili nakon 5000 upotreba.
- Ne koristite momentni ključ kao čekić, ne stežite ga klijestima niti ga koristite u vodi.

ODRŽAVANJE

- Kada se ne koristi, postavite ključ na najniže očitavanje (osim kod unaprijed postavljenih i elektroničkih momentnih ključeva) i spremite ga u priloženo etui.
- Ne podmazujte ključ osim mehanizma zupčanika. Mehanizam zupčanika može se po potrebi podmazati s nekoliko kapi laganog strojnog ulja.
- Ne koristite aceton ili druga otapala za čišćenje ključa; umjesto toga koristite sredstvo za čišćenje prozora ili denaturirani alkohol nanesen čistom krpom.
- Osim mehanizma poluge, nema dijelova koje korisnik može servisirati. Ni pod kojim okolnostima ne smijete rastavljati momentni ključ. Kada je potreban servis, pošaljite ključ u najbliži ovlašten servisni centar.

TEHNIČKI PODACI

	momentni ključ			
	Kvadrat	Dužina [mm]	Radni opseg [Nm]	Težina [kg]
momentni ključ 08-827	1/2"	482	20-210	1.28
momentni ključ 08-828	1/2"	544	60-350	1.43

ZAŠTITA OKOLIŠA



Proizvod ne treba odlagati s kućnim otpadom, već ih treba vratiti u odgovarajuće objekte za zbrinjavanje. Informacije o zbrinjavanju mogu se dobiti od prodavača proizvoda ili lokalnih vlasti. Rabljena oprema sadrži tvari koje nisu ekološki neutralne. Oprema koja se ne reciklira predstavlja potencijalnu prijetnju okolišu i ljudskom zdravlju.

GTX Poland Spółka z ograniczoną odpowiedzialnością Spółka komandytowa sa sjedzištěm u Wařsawi, ul. Pograniczna 2/4 (u daljnjem tekstu: "GTX Poland") ovime obavještava da sva autorska prava na sadržaj ovog priručnika (u daljnjem tekstu: "Priručnik"), uključujući, između ostalog, njegov tekst, fotografije, dijagrame, crteže, kao i njegov sastav, isključivo pripadaju GTX Poland i zaštićeni su zakonom u skladu sa Zakonom od 4. veljače 1994. o autorskom pravu i srodnim pravima (tj. Službeni list 2006., br. 90, stavak 631, s izmjenama i dopunama). Kopiranje, obrada, objavljivanje ili mijenjanje cijelog Priručnika ili bilo kojeg njegovog elementa u komercijalne svrhe bez pisanog pristanaka tvrtke GTX Poland strogo je zabranjeno i može dovesti do građansko-pravne i kazneno-pravne odgovornosti.

(It) ORIGINALŲ INSTRUKCIJŲ VERTIMAS

Dinaminis raktas

08-823 – 08-826

PASTABA

Prieš naudodami dinamometrinį raktą, atidžiai perskaitykite šią naudojimo instrukciją. Jei turite abejonų, kreipkitės į gamintoją, kad išvengtumėte nelaimingų atsitikimų, susijusių su sauga, ir dinamometrinio rakto sugadinimo dėl netinkamo naudojimo.

NAUDOJIMO PASKIRTIS

Raktas skirtas varžtams ir veržlėms priveržti reikiamu sukimo momentu.

IŠSAMIOS SAUGOS TAISYKLĖS SAUGOS PRIEMONĖS

Remontą gali atlikti tik asmenys, turintys atitinkamą kvalifikaciją tokiems darbams atlikti, patvirtintą atitinkamais sertifikatais. Veržliarakčio negalima modifikuoti ar keisti jokiais būdais.

APRAŠYMAS

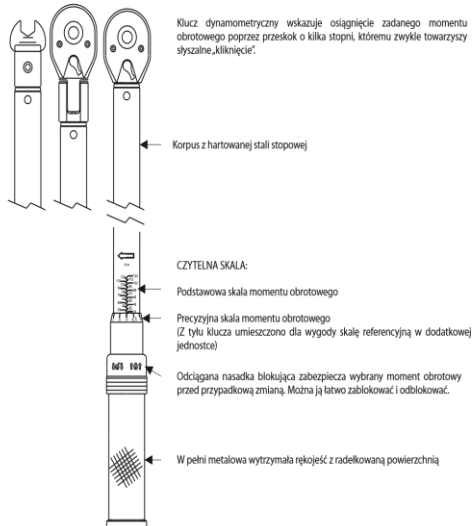

USTAWIENIE MOMENTU OBROTOWEGO



- Patruokite fiksavimo dangtelį žemyn. Simboliai ant dangtelio rodo fiksavimo ir atrakinimo kryptį.
- Pasukite rankenėlę pagal laikrodžio rodyklę, kad padidintumėte sukimo momentą, arba prieš laikrodžio rodyklę, kad jį sumažintumėte.
- Pagrindinė skalė rodo sukimo momentą bazinėmis ir papildomomis vienetais. Tikslumo skalė rodo tikslų bazinio vieneto nustatymą. Žr. pavyzdžius kitame puslapyje.
- Paspauskite fiksavimo dangtelį atgal, kad užfiksuotumėte rankeną. Tikslioji skalė gali šiek tiek pasislinkti nuo centrinės linijos žymės, tačiau tai neturi įtakos nustatymų tikslumui.

NAUSTAJOJIMŲ PAVYŽDŽIAI

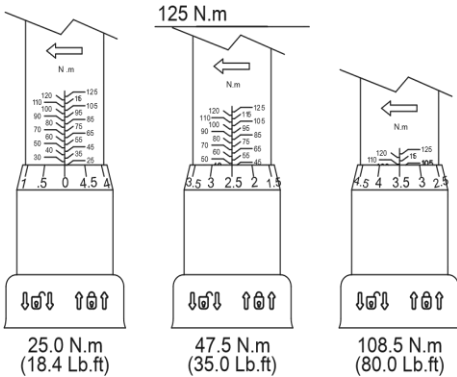

ŽENKLAI ANT ĮRENGINIO

SN RRRRMM Y XXXX NNN

RRRR - gamybos metai
 MM - gamybos mėnuo
 Y - papildomas žymėjimas
 XXXX - serijos numeris
 NNN - papildomas ženklas

GALŲ NAUDOJIMAS

Dėl lizdų, kurie nukreipia pritvirtinto jungties centrą nuo ratchet pavaros simetrijos ašies, faktinis sukimo momentas skiriasi nuo nurodytojo ant raktų. Dėl šios priežasties būtina reguliškai nustatytą sukimo momentą pagal kitame puslapyje pateiktą formulę.

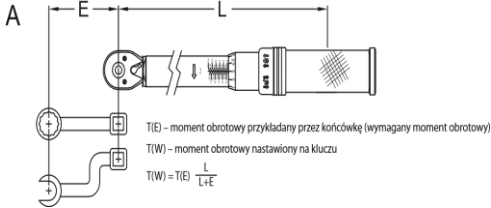

SUKIMOS MOMENTO TAIKYMAS

- Uždėkite tinkamą antgalį arba lizdą ant ratcheto kvadratinio pavaro ir ant tvirtinamojo elemento.
- Pritvirtinkite rankeną ranka (TIK RANKENA). Kita ranka galite laikyti ratchet galvutę, kad ji būtų stabilu, ypač naudojant ilgus galvutes. Tai neturės didelio poveikio raktų tikslumui.
- Jei reikalinga jėga reikalauja naudoti abi rankas, antrosios rankos pirštus padėkite ant pirmosios rankos. Antrosios rankos pirštų niekada nedėkite ant kitos veržiarakčio dalies.
- Lėtai ir tolygiai stumkite arba traukite raktą, kol jis trumpam pasislinks, o tai gali būti lydima „spragtelėjimo“ arba ne. Tuo metu nedelsdami nustokite daryti jėgą. NEVIRŠYKITE SUKIMOSIOS JĖGOS!

SAUGOS ĮSPĖJIMAI

Per daug priveržti arba pažeisti tvirtinimo elementai, lizdai arba pats raktas gali staiga sulūžti. Tokiu atveju naudotojas gali prarasti pusiausvyrą, nukristi arba patirti kitų sužalojimų. Naudodami raktą, stovėkite tvirtai ant žemės, išlaikykite pusiausvyrą ir, jei reikia, naudokite tinkamą diržų sistemą, nugaros atramą arba kitą saugos įrangą.

ĮSPĖJIMAS

- Naudodami dinamometrinį raktą, neviršykite jo maksimalios sukimo momento vertės.

- Prie raktų rankenos nenaudokite prailginimo įtaisų; netinkamas naudojimas gali sukelti klaidas ir sugadinti raktus.
- Draudžiama išardyti ir surinkti. Netinkamas išardymas ir surinkimas gali sugadinti vidinę struktūrą ir rimtai pažeisti mechanizmą.**
- Reguliariam veikimui ir tikslumui patikrinti kreipkitės į profesionalų aptarnavimo centrą. Nereparuokite patys.**
- Jei dinamometrinį raktą laikysite ilgą laiką, nustatykite mažiausią sukimo momento skalę, patepkite antikorozine alyva ir laikykite sausoje vietoje.
- Norint užtikrinti dinamometrinio raktų tikslumą, jį reikia patikrinti bent kartą per metus arba po 5000 naudojimų.
- Nenaudokite dinamometrinio raktų kaip plaktuko, nenaudokite replių raktui suimti ir nenaudokite raktų vandenyje.

PRIEŽIŪRA

- Kai raktas nenaudojamas, nustatykite mažiausią vertę (išskyrus iš anksto nustatytus ir elektroninius dinamometrinis raktus) ir padėkite jį į dėklą.
- Netepti raktą, išskyrus skriemulio mechanizmą. Skriemulio mechanizmą prireikus galima sutepti keliais lašais lengvo mašinų aliejaus.
- Nenaudokite acetono ar kitų tirpiklių raktui valyti; vietoj to naudokite langų valiklį arba denatūruotą alkoholį, kurį užtepkite švairiu skudurėliu.
- Išskyrus ratchet mechanizmą, nėra dalių, kurias galėtų aptarnauti vartotojas. Jokių būdų negalima išardyti sukimo momento raktų. Kai reikia aptarnauti, siųskite raktą į artimiausią įgaliotą aptarnavimo centrą.

TECHNINIAI DUOMENYS

	Sukimo raktas			
	Kvadratinis	Ilgis [mm]	Darbinis diapazonas [Nm]	Svoris [kg]
Sukimo raktas 08-827	1/2	48	20-210	1,28
Sukimo raktas 08-828	1/2	544	60-350	1,43

APLINKOS APSAUGA



Produktai neturėtų būti šalinami kartu su buitiniams atliekoms, bet turėtų būti grąžinami į atitinkamas šalinimo įstaigas. Informacija apie šalinimą galima gauti iš produkto pardavėjo arba vietos valdžios institucijų. Naudota įranga yra medžiagu, kurios nėra neutralios aplinkai. Įranga, kuri nėra perdirbama, kelia potencialią grėsmę aplinkai ir žmonių sveikatai.

„GTX Poland Spółka z ograniczoną odpowiedzialnością“ Spółka komandytowa, kurios registruota buveinė į Varšuvą, ul. Pograniczna 2/4 (toliau – „GTX Poland“), informuoja, kad visos autorių teisės į šio vadovo (toliau – „Vadovas“), įskaitant, be kita ko, jo tekstą, nuotraukas, diagramas, brėžinius, taip pat jo kompoziciją, priklauso išimtinai GTX Poland ir yra saugomos įstatymu pagal 1994 m. vasario 4 d. Autorių teisų ir gretinųjų teisių įstatymą (t. y. Įstatymų leidinys 2006 Nr. 90, 631 punktas, su pakeitimais). Kopijuoti, apdoroti, skelbti ar keisti visą Vadovą ar bet kurį jo elementą komerciniais tikslais be raštinio GTX Poland sutikimo yra griežtai draudžiama ir gali būti traukiama civilinė ir baudžiamoji atsakomybė.

(lv)
ORIGINĀLO NORĀDĪJUMU TULKOJUMS

Momenta atslėga

08-823 – 08-826

PIEZĪME

Pirms griezes atslėgas lietošanas lūdzu rūpīgi izlasiet šo lietošanas instrukciju. Ja Jums ir kādas neskaidrības, lūdzu sazinieties ar ražotāju, lai izvarītos no negadījumiem, kas saistīti ar drošību, un griezes bojājumiem nepareizas lietošanas rezultātā.

Paredzētāis lietojums

Atgriežamais atslėgas ir paredzēts skrūvju un uzgriežņu pievilkšanai ar vēlamo griezes momentu.

DETALIZĒTI DROŠĪBAS NOTEIKUMI DROŠĪBAS PASĀKUMI

Remontu drīkst veikt tikai personas, kurām ir pierādīta un atbilstoša kvalifikācija šādā veidā darbu veikšanai, ko apstiprina attiecīgi sertifikāti.

Atgriežamais atslēgas nedrīkst nekādā veidā modificēt vai mainīt.

APRAKSTS

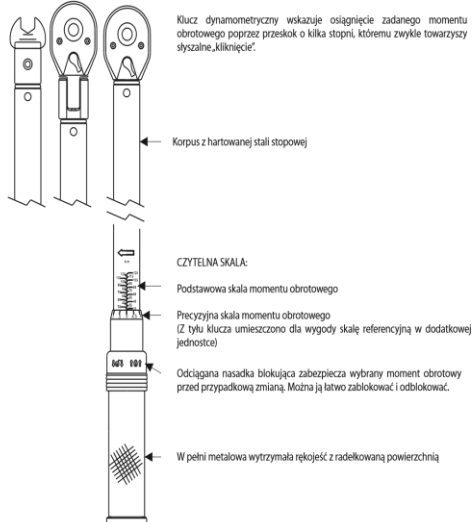

USTAWIENIE MOMENTU OBROTOWEGO



- Pavelciet bloķēšanas vāciņu uz leju. Simboli uz vāciņa norāda bloķēšanas un atbloķēšanas virzieni.
- Pagrieziet rokturi pulkstenrādītāja virzienā, lai palielinātu griezes momentu, vai pret pulkstenrādītāja virzienā, lai to samazinātu.
- Galvenā skala norāda griezes momentu pamatvienībās un papildu vienībās. Precīzijas skala norāda precīzu pamatvienības iestatījumu. Skatīt piemērus nākamajā lapā.
- Nospiediet bloķēšanas vāciņu atpakaļ, lai bloķētu rokturi. Precīzās skalas rādījums var nedaudz novirzīties no centra līnijas atzīmes, bet tas neietekmē iestatījumu precizitāti.

PIEMĒRI

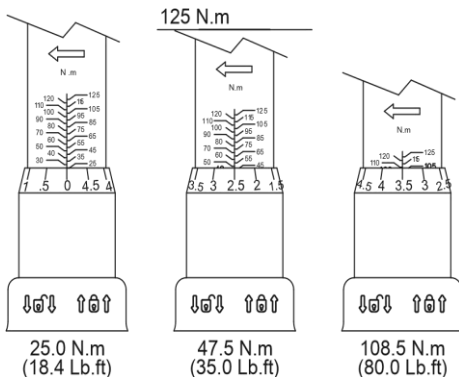

MARKĒJUMI UZ IERĪCES

SN RRRRRMM Y XXXXX NNN

- RRRR - ražošanas gads
 MM - ražošanas mēnesis
 Y - papildu apzīmējums
 XXXXX - sērijas numurs
 NNN - papildu markējums

GALA IZMANTOŠANA

Uzgaļi, kas nostiprinātā savienotāja centru novirza no skrūvgrieža piedziņas simetrijas ass, izraisa to, ka faktiskais griezes moments atšķiras no uz uzgriežņa norādīta griezes momenta. Tāpēc ir nepieciešams pielāgot iestatīto griezes momentu saskaņā ar formulu, kas norādīta nākamajā lapā.

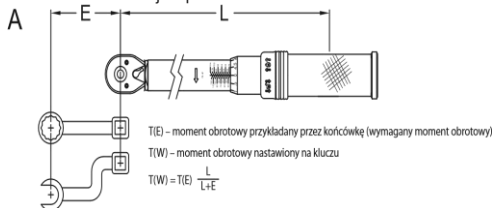

GRIEZES PIESPIEDU PIELIETOŠANA

- Uzlieciet atbilstošu uzgaļi vai uzgaļi uz skrūvgrieža kvadrātveida piedziņas un uz savienojuma, kas jāpievelk.
- Ar roku pielieciet spēku uz rokturi (TIKAI UZ ROKTURI). Ar otru roku varat turēt ratu galvu, lai to stabilizētu, īpaši, ja izmantojat garas uzgriežņu uznavas. Tas būtiski neietekmēs atslēgas precizitāti.
- Ja nepieciešamā spēka pielikšanai ir nepieciešamas abas rokas, otru roku atbalstiet uz pirmās rokas. Nekad neatbalstiet otru roku uz citām atslēgas vietām.
- Lēnām un vienmērīgi spiediet vai velciet uzgriezni, līdz tā uz brīdi paslīd, kam var vai var arī nevar būt pievienots "klikšķis". Šajā brīdī nekavējoties pārtrauciet pielikt spēku. NEPĀRSNIEGIET GRIEZES MOMENTU!

DROŠĪBAS BRĪDINĀJUMI

Pārāk stingri pievilkti vai bojāti stiprinājumi, uzgaļi vai pats atslēgas var pēkšņi salūzt. Šādā gadījumā lietotājs var zaudēt līdzsvaru, nokrist vai gūt citus ievainojumus. Lietojot atslēgu, stāvieties stingri uz zemes, saglabājiet līdzsvaru un, ja nepieciešams, izmantojiet piemērotu drošības jostu, muguras atbalstu vai citu drošības aprīkojumu.

BRĪDINĀJUMS

- Lietošanas laikā nepārsniedziet griezes atslēgas maksimālo griezes momentu.
- Nepievienojiet uzgriežņa rokturim pagarinājumus; jebkāda nepareiza izmantošana izraisīs kļūdas un var sabojāt uzgriezni.
- **Aizliegts veikt atsevišķu detaļu izjaukšanu un montāžu. Nepareiza izjaukšana un montāža var bojāt iekšējo struktūru un izraisīt nopietnus mehāniskus bojājumus.**
- **Lai veiktu regulāras darbības un precizitātes pārbaudes, lūdzu, apmeklējiet profesionālu servisa centru. Nelietojiet to remontam paši.**
- Ja griezes atslēgu uzglabājat ilgāku laiku, uzglabājiet to ar griezes skalas iestatījumu zemākajā pozīcijā, pēc tam uzklājiet pretkorozijas eļļu un uzglabājiet sausā vietā.
- Lai nodrošinātu griezes atslēgas precizitāti, tā jāpārbauda vismaz reizi gadā vai pēc 5000 lietošanas reizēm.
- Neizmantojiet griezes atslēgu kā āmuru, neizmantojiet knaibles, lai saspiestu atslēgu, un neizmantojiet atslēgu ūdenī.

APKOPE

- Kad atslēga netiek lietota, iestatiet to uz zemāko rādījumu (izņemot iepriekš iestatītās un elektroniskās griezes momenta atslēgas) un ievietojiet to piegādātajā futrālī.
- Nesmērējiet atslēgu, izņemot skrūvgrieža mehānismu. Skrūvgrieža mehānismu nepieciešamības gadījumā var smērēt ar dažiem pilieniem vieglas mašīnēļas.
- Neizmantojiet acetonu vai citus šķīdinātājus, lai notīrītu atslēgu; tā vietā izmantojiet logu tīrīšanas līdzekli vai denaturētu spirtu, uzklājot to ar tīru drānu.
- Izņemot skrūvgrieža mehānismu, nav detaļu, kuras lietotājs varētu apkopot. Nekādā gadījumā nedrīkst izjaukt griezes momenta atslēgu. Ja nepieciešama apkope, nosūtiet atslēgu uz tuvāko autorizēto servisa centru.

TEHNISKIE DATI

Momenta atslēga				
	Kvadrātveida	Garums [mm]	Darba diapazons [Nm]	Svars [kg]
Momenta atslēga 08-827	1/2	48	20-210	1,28
Momenta atslēga 08-828	1/2	544	60-350	1,43

VIDES AIZSARDZĪBA



Produktus nedrīkst iznest kopā ar sadzīves atkritumiem, bet jānodod atbilstošās pārstrādes iekārtās. Informāciju par iznīcināšanu var saņemt no produkta pārdevēja vai vietējām iestādēm. Lietotās iekārtas satur vielas, kas nav neitrālas videi. Iekārtas, kas netiek pārstrādātas, rada potenciālu apdraudējumu videi un cilvēku veselībai.

"GTX Poland Spółka z ograniczoną odpowiedzialnością" Spółka komandytowa ar reģistrācijas adresi Varšava, ul. Pograniczna 2/4 (turpmāk: "GTX Poland") ar šo informē, ka visas autortiesības uz šīs rokasgrāmatas saturu (turpmāk: "Rokasgrāmata"), tostarp, cita starpā, tās teksts, fotogrāfijas, diagrammas, zīmējumi, kā arī tās sastāvs, pieder ekskluzīvi GTX Poland un ir aizsargātas ar likumu saskaņā ar 1994. gada 4. februāra likumu par autortiesībām un blakustiesībām (t.i., Likumu žurnāls 2006 Nr. 90, 631. punkts, ar grozījumiem). Rokasgrāmatas vai jebkuras tās daļas kopēšana, apstrāde, publicēšana vai modificēšana komerciālos nolūkos bez GTX Poland rakstiskas piekrišanas ir stingri aizliegta un var izraisīt civiltiesisko un kriminālo atbildību.

(sl)

PREVAJANJE IZVIRNIH NAVODIL

Ključ za navor

08-823 – 08-826

OPOMBA

Pred uporabo momentnega ključa pazljivo preberite ta navodila za uporabo. Če imate kakršna koli vprašanja, se obrnite na proizvajalca, da se izognete nesrečam, povezanim z varnostjo, in poškodbam momentnega ključa zaradi nepravilne uporabe.

NAMEN

Ključ je namenjen za zategovanje vijakov in matic do želenega navora.

PODROBNI VARNOSTNI PREDPISI VARNOSTNI UKREPI

Popravila lahko opravljajo le osebe z dokazano in ustrezno usposobitvenostjo za takšno delo, potrjeno z ustreznimi certifikati. Ključa se ne sme na noben način spreminjati ali prilagajati.

OPIS

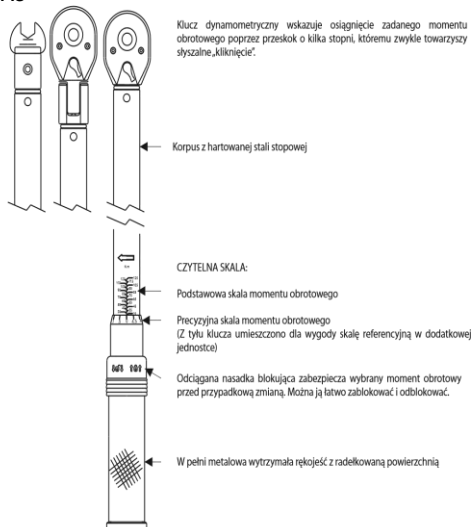

USTAWIENIE MOMENTU OBROTOWEGO



- Potegnite zapirni pokrov navzdol. Simboli na pokrovu označujoče smer zapiranja in odpiranja.
- Zavrtite ročaj v smeri urinega kazalca, da povečate navor, ali v nasprotni smeri urinega kazalca, da ga zmanjšate.
- Glavna skala prikazuje navor v osnovnih in dodatnih enotah. Natančna skala prikazuje natančno nastavitve osnovne enote. Glejte primere na naslednji strani.
- Pritisnite zaporni pokrov nazaj, da zaklenete ročaj. Natančna skala se lahko nekoliko premakne glede na oznako srednje črte, vendar to ne vpliva na natančnost nastavitve.

PRIMERI NASTAVITEV

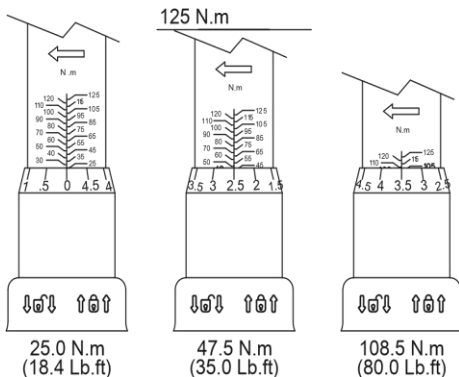

OZNAKE NA NAPRAVI



RRRR -leto proizvodnje
MM -mesec proizvodnje
Y -dodatna oznaka
XXXX -serijska številka
NNN -dodatna oznaka

UPORABA KONCEV

Vtičnice, ki premaknejo središče pritrjenega konektorja stran od osi simetrije zobatega pogona, povzročijo, da se dejanski navor razlikuje od navora, navedenega na ključu. Zaradi tega je treba nastavljeni navor prilagoditi v skladu s formulo na naslednji strani.

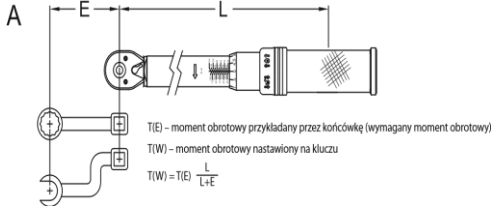

UPORABA NAVORA

- Namestite ustrezen nastavek ali vtičnico na kvadratni pogon račete in na pritrilni element, ki ga želite priviti.
- Z roko pritisnite na ročaj (SAMO NA ROČAJ). Z drugo roko lahko držite glavo račete, da jo stabilizirate, zlasti pri uporabi dolgih vtičnic. To ne bo bistveno vplivalo na natančnost ključa.
- Če je za potrebno silo potrebna uporaba obeh rok, drugo roko položite na prvo roko. Druge roke nikoli ne položite na drugo mesto na ključu.
- Počasi in enakomerno potiskajte ali vlečite ključ, dokler se za trenutek ne zdrsne, kar je lahko spremljano s »klikom«. V tem trenutku takoj prenehajte izvajati silo. NE PRESEGAJTE NAVORA!

VARNOSTNA OPOZORIILA

Preveč zategnjeni ali poškodovani pritrilni elementi, vtičnice ali sam ključ se lahko nenadoma zlomijo. V tem primeru lahko uporabnik izgubi ravnotežje, pade ali utрпи druge poškodbe. Pri uporabi ključa stojte trdno na tleh, ohranjajte ravnotežje in po potrebi uporabite ustrezen pas, oporo za hrbet ali drugo varnostno opremo.

OPOZORILO

- Med uporabo ne presegajte največje vrednosti navora ključa za navor.
- Na ročaj ključa ne pritrjujte podaljškov; vsaka nepravilna uporaba bo povzročila napake in lahko poškoduje ključ.

- Razstavljanje in sestavljanje sta prepovedana. Nepravilno razstavljanje in sestavljanje lahko poškoduje notranjo strukturo in povzroči resno poškodbo mehanizma.
- Za redne preglede delovanja in natančnosti obiščite profesionalni servisni center. Ne popravljajte sami.
- Če momentni ključ shranjujete za daljše časovno obdobje, ga shranite z momentno lestvico nastavljeno na najnižjo vrednost, nato ga namažite z oljem proti rji in shranite na suhem mestu.
- Da bi zagotovili natančnost momentnega ključa, ga je treba preveriti vsaj enkrat letno ali po 5000 uporabah.
- Ključa za navor ne uporabljajte kot kladivo, ne prijemajte ga s kleščami in ga ne uporabljajte v vodi.

VZDRŽEVANJE

- Ko ključ ne uporabljate, ga nastavite na najnižjo vrednost (razen pri vnaprej nastavljenih in elektronskih momentnih ključih) in ga shranite v priloženo torbico.
- Ključa ne mazajte, razen mehanizma z ročajem. Mehanizem z ročajem lahko po potrebi namazate z nekaj kapljicami lahkega strojnega olja.
- Za čiščenje ključa ne uporabljajte acetona ali drugih topil, ampak uporabite čistilo za okna ali denaturiran alkohol, ki ga nanesete s čisto krpo.
- Razen mehanizma z ročajem ni delov, ki bi jih lahko servisiral uporabnik. Ključa z navorom v nobenem primeru ne razstavljajte. Ko je potrebno servisiranje, ključ pošljite najbližjemu pooblaščenemu servisnemu centru.

TEHNIČNI PODATKI

Ključ z navorom				
	Kvadrat	Dolžina [mm]	Delovni razpon [Nm]	Teža [kg]
Ključ za navor 08-827	1/2	48	20-210	1,28
Ključ za navor 08-828	1/2	544	60-350	1,43

VARSTVO OKOLJA



Izdelkov ne smete odlagati med gospodinjne odpadke, ampak jih morate vrniti v ustrezne obrate za odstranjevanje. Informacije o odstranjevanju lahko dobite pri prodajalcu izdelka ali lokalnih organih. Rabljena oprema vsebuje snovi, ki niso okolju nevtralne. Oprema, ki ni reciklirana, predstavlja potencialno nevarnost za okolje in zdravje ljudi.

"GTX Poland Spółka z ograniczoną odpowiedzialnością" Spółka komandytowa s sedežem v Varšavi, ul. Pograniczna 2/4 (v nadaljnjem besedilu: "GTX Poland") s tem obvešča, da so vse avtorske pravice za vsebino tega priročnika (v nadaljnjem besedilu: »Priročnik«), vključno z besedilom, fotografijami, diagrami, risbami in sestavo, pripadajo izključno GTX Poland in so zaščiteni z zakonom v skladu z Zakonom z dne 4. februarja 1994 o avtorskih pravicah in sorodnih pravicah (tj. Zakonik 2006 št. 90, točka 631, kakor je bil spremenjen). Kopiranje, obdelava, objava ali spreminjanje celotnega Priročnika ali katerega koli njegovega elementa za komercialne namene brez pisnega soglasja GTX Poland je strogo prepovedano in lahko povzroči civilno in kazensko odgovornost.

(bg) ПРЕВОД НА ОРИГИНАЛНИТЕ ИНСТРУКЦИИ

Динамометричен ключ

08-823 – 08-826

ЗАБЕЛЕЖКА

Преди да използвате динамометричния ключ, моля, прочетете внимателно това ръководство за употреба. Ако имате някакви съмнения, моля, свържете се с производителя, за да избегнете инциденти, свързани с безопасността, и повреда на динамометричния ключ в резултат на неправилна употреба.

ПРЕДНАЗНАЧЕНИЕ

Ключът е предназначен за затягане на болтове и гайки до желания въртящ момент.

ПОДРОБНИ ПРАВИЛА ЗА БЕЗОПАСНОСТ ПРЕДПАЗНИ МЕРКИ

Ремонтите могат да се извършват само от лица с доказани и подходящи квалификации за такава работа, потвърдени с съответните сертификати.

Ключът не трябва да се модифицира или променя по никакъв начин.

ОПИСАНИЕ

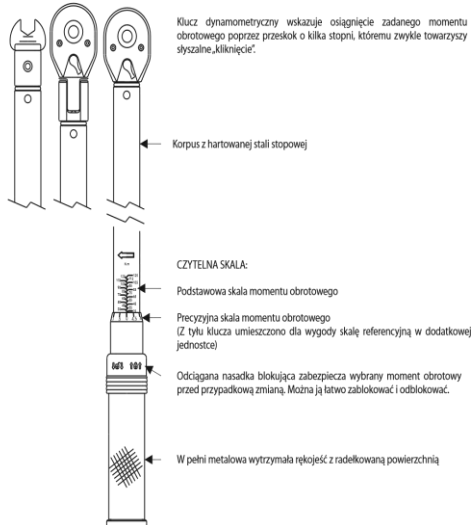

USTAWIENIE MOMENTU OBROTOWEGO

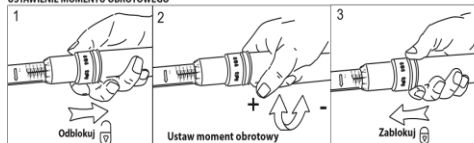

- Издърпайте капачката за заключване надолу. Символите върху капачката показват посоката на заключване и отключване.
- Завъртете дръжката по часовниковата стрелка, за да увеличите въртящия момент, или обратно на часовниковата стрелка, за да го намалите.
- Основната скала показва въртящия момент в основни и допълнителни единици. Прецизната скала показва точното настройване на основната единица. Вижте примерите на следващата страница.
- Натиснете капачката за заключване назад, за да заключите дръжката. Фина скала може да се измести леко спрямо маркировката на централната линия, но това не влияе на точността на настройките.

ПРИМЕРНИ НАСТРОЙКИ

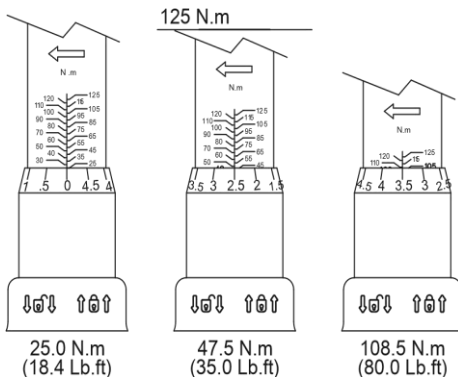

МАРКИРОВКИ НА УСТРОЙСТВОТО



- RRRRR - година на производство
- MM - месец на производство
- Y - допълнително обозначение
- XXXXX - серийен номер
- NNN - допълнителна маркировка

ИЗПОЛЗВАНЕ НА КРАЙНИТЕ ЧАСТИ

Гнездата, които изместват центъра на закрепения съединител от оста на симетрия на зъбния механизъм, водят до разлика между действителния въртящ момент и този, указан на гаечния ключ. Поради тази причина е необходимо да се коригира зададеният въртящ момент съгласно формулата на следващата страница.

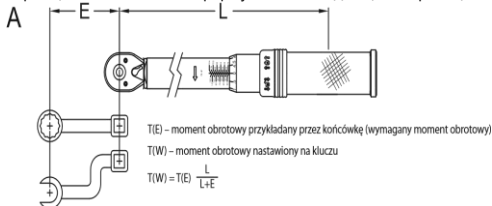

ПРИЛАГАНЕ НА ВЪРТЯЩ МОМЕНТ

- Поставете подходящия найкрайник или гайка върху квадратния задвижващ механизъм на тресчотката и върху крепежния елемент, който трябва да се затегне.
- Приложете сила върху дръжката с ръка (САМО ВЪРХУ ДРЪЖКАТА). Можете да държите главата на тресчотката с другата ръка, за да я стабилизирате, особено когато използвате дълги гайки. Това няма да повлияе значително на точността на гаечния ключ.
- Ако необходимата сила изисква използването и на двете ръце, поставете другата ръка върху първата. Никога не поставяйте другата ръка на друго място върху гаечния ключ.
- Бавно и равномерно натискайте или дърпайте гаечния ключ, докато за момент се изплъзне, което може да бъде придружено от „щракване”. В този момент незабавно спрете да прилагате сила. НЕ ПРЕВИШАВАЙТЕ ВЪРТЯЩИЯ МОМЕНТ!

ПРЕДУПРЕЖДЕНИЯ ЗА БЕЗОПАСНОСТ

Прекалено затегнатите или повредени крепежни елементи, гайки или самият гаечен ключ могат да се счупят внезапно. В този случай потребителят може да загуби равновесие, да падне или да претърпи други наранявания. Когато използвате гаечния ключ, стойте стабилно на земята, поддържайте равновесие и, ако е

необходимо, използвайте подходяща предпазна колана, опора за гърба или друго предпазно оборудване.

ПРЕДУПРЕЖДЕНИЕ

- Не превишавайте максималната стойност на въртящия момент на динамометричния ключ по време на употреба.
- Не поставяйте удължители на дръжката на гаечния ключ; всяка неправилна употреба ще доведе до грешки и може да повреди гаечния ключ.
- **Разглобяването и сглобяването са забранени. Неправилното разглобяване и сглобяване може да повреди вътрешната структура и да причини сериозни повреди на механизма.**
- **За редовни проверки на работата и точността, моля, посетете професионален сервизен център. Не ремонтирайте сами.**
- Ако съхранявате динамометричния ключ за дълъг период от време, съхранявайте ключа с динамометричната скала настроена на най-ниската стойност, след което нанесете антикорозионно масло и съхранявайте на сухо място.
- За да се гарантира точността на динамометричния ключ, той трябва да се проверява поне веднъж годишно или след 5000 употреби.
- Не използвайте динамометричния ключ като чук, не го захващайте с клещи и не го използвайте във вода.

ПОДДРЪЖКА

- Когато не се използва, настройте гаечния ключ на най-ниската стойност (с изключение на предварително настроените и електронните гаечни ключове) и го поставете в предоставения калф.
- Не смазвайте гайковерта, с изключение на механизма с тресчотка. Механизмът с тресчотка може да се смазва с няколко капки леко машинно масло, ако е необходимо.
- Не използвайте ацетон или други разтворители за почистване на гаечния ключ; вместо това използвайте почистващ препарат за прозорци или денатуриран алкохол, нанесен с чиста кърпа.
- С изключение на механизма с тресчотка, няма части, които могат да бъдат обслужвани от потребителя. При никакви обстоятелства не разглобявайте гайковерта. Когато е необходимо обслужване, изпратете гайковерта до най-близкия оторизиран сервизен център.

ТЕХНИЧЕСКИ ДАННИ

Ключ за въртящ момент				
	Квадрат н	Дължин а [mm]	Работен диапазо н [Nm]	Тегло [kg]
Динамометриче н ключ 08-827	1/2	48	20-210	1,28
Ключ за въртящ момент 08-828	1/2	54	60-350	1,43

ОХРАНА НА ОКОЛНАТА СРЕДА



Продуктите не трябва да се изхвърлят с битовите отпадъци, а трябва да се върнат в подходящи съоръжения за изхвърляне. Информация за изхвърлянето може да се получи от продавача на продукта или от местните власти. Използваното оборудване съдържа вещества, които не са неутрални за околната среда. Оборудването, което не се рециклира, представлява потенциална заплаха за околната среда и човешкото здраве.

„GTX Poland Spółka z ograniczoną odpowiedzialnością“ Spółka komandytowa със седалище във Варшава, ул. Pograniczna 2/4 (наричана по-нататък „GTX Poland“) уведомява, че всички авторски права върху съдържанието на настоящото ръководство (наричано по-нататък „Ръководство“), включително, наред с другото, текста, фотографите, диаграмите, чертежите, както и неговата композиция, принадлежат изключително на GTX Poland и са защитени от закона в съответствие със Закона от 4 февруари 1994 г. за авторското право и сродните му права (т.е. Държавен вестник 2006 г. № 90, точка 631, с измененията). Копирането, обработката, публикуването или модифицирането на цялото Ръководство или на някой от неговите елементи за търговски цели без писменото съгласие на GTX Poland е строго забранено и може да доведе до гражданска и наказателна отговорност.

(sr) ПРЕВОД ОРИГИНАЛНИХ УПУТСТАВА

Ключ за моментални затяг

08-823 – 08-826

НАПОМЕНА

Пре коришћења динамометричког кључа, пажљиво прочитајте ова упутства за употребу. Уколико имате било какве сумње, обратите се произвођачу како бисте избегли незгоде везане за безбедност и оштећење момента затезања услед неправилне употребе.

НАМЕНА

Кључ је дизајниран за затезање вијака и наврта на жељезни обртни момент.

ПОДРОБНА БЕЗБЕДНОСНА ПРАВИЛА МЕРЕ БЕЗБЕДНОСТИ

Поправке смеју да обављају само особе са доказаним и одговарајућим квалификацијама за такав посао, потврђеним релевантним сертификатима.

Кључ не сме бити модификован или измењен на било који начин.

ОПИС

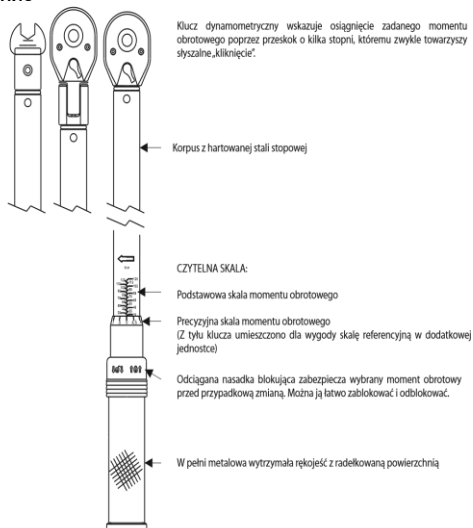

USTAWIENIE MOMENTU OBROTOWEGO



- Повуците капицу за закључавање надолу. Символи на капици показују смер закључавања и откључавања.
- Вртете ручку у смеру казаљке на сату да бисте повећали обртни момент или у супротном смеру да бисте га смањили.
- Главна скала показује обртни момент у основној и додатним јединицама. Прецизна скала показује тачно подешавање основне јединице. Погледајте примере на следећој страници.
- Пritisните капу за закључавање уназад да бисте закључали ручку. Фина скала може мало да се помери у односу на ознаку централне линије, али то не утиче на прецизност подешавања.

ПРИМЕРИ ПОСТАВКИ

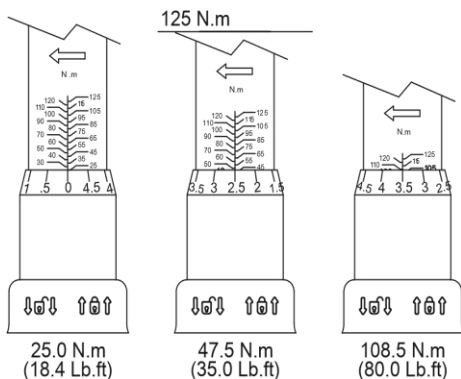

ОЗНАКЕ НА УРЕЂАЈУ



- RRRR - година производње
- MM - месец производње
- Y - додатна ознака
- XXXXX - серијски број
- NNN - додатна ознака

КОРИШЋЕЊЕ КРАЈЕВА

Уткачи који померају центар причвршћеног конектора даље од осе симетрије механизма са клипцем узрокују да се стварни обртни момент разликује од оног назначеног на кључу. Из тог разлога потребно је подесити задати обртни момент према формули на следећој страници.

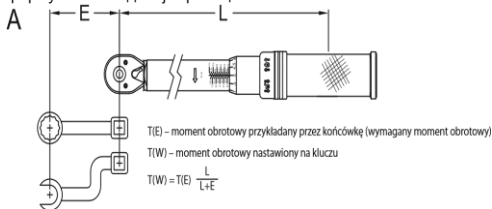

ПРИМЕНА ТОРКСА

- Ставите одговарајући врх или насад на четвороугаони погон одвијача и на причвршћивач који треба затегнути.
- Примењујте силу на дршку руком (САМО НА ДРШКУ). Другом руком можете држати главу полуге да бисте је стабилизовали, посебно при коришћењу дугих насада. Ово неће значајно утицати на прецизност кључа.
- Ако је за примену силе потребно користити обе руке, ослоните другу руку на прву. Никада не ослонјајте другу руку нигде другде на кључу.
- Полако и равномерно гурајте или повлачите кључ док се тренутно не промакне, што може, али не мора, бити праћено звуком "клик". У том тренутку одмах престаните да примењујете силу. НЕ ПРЕКОРАЧУЈТЕ ТОРК!

УПОЗОРЕЊА О БЕЗБЕДНОСТИ

Претерано затегнути или оштећени причвршћивачи, насадни кључеви или сам кључ могу изненада да се сломају. У том случају, корисник може да изгуби равнотежу, падне или задобије друге повреде. Приликом коришћења кључа, чврсто стојте на тлу, одржавајте равнотежу и, по потреби, користите одговарајући појас, потпору за леђа или другу заштитну опрему.

УПОЗОРЕЊЕ

- Не прелазите максималну вредност момента код динамометричког кључа током употребе.
- Не причвршћивајте пројектне делове на дршку кључа; свака злоупотреба може довести до грешака и оштетити кључ.
- **растављање су забрањени. Неправилно растављање и склапање може оштетити унутрашњу структуру и изазвати озбиљна оштећења механизма.**
- **За редовне провере перформанси и тачности, обратите се овлашћеном сервисном центру. Не поправљајте сами.**
- Ако се динамометарски кључ дуго не користи, поставите скалу на најнижи ниво, подмажите га заштитним уљем против рђе и чувајте на сувом месту.
- Да бисте осигурали тачност динамометра, треба га проверавати најмање једном годишње или након 5.000 употреба.
- Не користите торк кључ као чекић, не стежите га кљештама и не користите га у води.

ОДРЖАВАЊЕ

- Када се не користи, подесите кључ на најнижу вредност (осим предефинисаних и електронских моменталних кључева) и ставите га у обезбеђену футролу.
- Не подмазивати кључ осим механизма за кочницу. Механизам за кочницу може се подмазати са неколико капи лаганог машинског уља по потреби.
- Не користите ацетон или друга растварача за чишћење кључа; уместо тога користите средство за чишћење прозора или денатурисани алкохол нанесен чистом крпом.
- Осим механизма полуге, нема делова које корисник може да сервисира. Ни под којим околностима не смете растављати динамометарски кључ. Када је потребан сервис, пошаљите кључ у најближи овлашћени сервисни центар.

ТЕХНИЧКИ ПОДАЦИ

	Кључ за обртни момент			
	Квадрат	Дужина [mm]	Радни опсег [Nm]	Тежина [kg]
Кључ за обртни момент 08-827	1/2"	482	20-210	1.28
Кључ за обртни момент 08-828	1/2"	544	60-350	1.43

ЗАШТИТА ЖИВОТНЕ СРЕДИНЕ



Производи не треба одбацивати са кућним отпадом, већ их вратити у одговарајуће објекте за одлагање. Информације о одлагању могу се добити од продавца производа или локалних власти. Коришћена опрема садржи супстанце које нису еколошки неутралне. Опрема која није рециклирана представља потенцијалну претњу за животну средину и људско здравље.

"GTX Poland Spółka z ograniczoną odpowiedzialnością" komanditno društvo са седиштем у Варшави, ул. Pogorzelnica 2/4 (у даљем тексту: "GTX Poland") овим обавештава да су сва ауторска права на садржај овог приручника (у даљем тексту: "Приручник"), укључујући, између осталог, његов текст, фотографије, дијаграме, цртеже, као и његову композицију, припадају искључиво GTX Poland и заштитени су законом у складу са Законом о ауторском праву и сродним правима од 4. фебруара 1994. године (тј. Службени лист Републике Пољске 2006, бр. 90, став 631, са изменама). Копирање, обрада, објављивање или измена целог Приручника или било којег његовог елемента у комерцијалне сврхе без писаног сагласности компаније GTX Poland строго је забрањено и може довести до грађанске и кривичне одговорности.

(el)
ΜΕΤΑΦΡΑΣΗ ΤΩΝ ΑΡΧΙΚΩΝ ΟΔΗΓΙΩΝ
Κλειδί ροπής
08-823 – 08-826

ΣΗΜΕΙΩΣΗ

Πριν χρησιμοποιήσετε το δυναμόκλειδο, διαβάστε προσεκτικά το παρόν εγχειρίδιο χρήσης. Εάν έχετε οποιαδήποτε αμφιβολία, επικοινωνήστε με τον κατασκευαστή για να αποφευχθεί ατυχήματα που σχετίζονται με την ασφάλεια και ζημιές στο δυναμόκλειδο λόγω λανθασμένης χρήσης.

ΠΡΟΟΡΙΖΟΜΕΝΗ ΧΡΗΣΗ

Το κλειδί έχει σχεδιαστεί για τη σύσφιξη μπουλονιών και παξιμαδιών με την επιθυμητή ροπή.

ΛΕΠΤΟΜΕΡΕΙΣ ΚΑΝΟΝΙΣΜΟΙ ΑΣΦΑΛΕΙΑΣ ΠΡΟΦΥΛΑΞΕΙΣ ΑΣΦΑΛΕΙΑΣ

Οι επισκευές μπορούν να πραγματοποιούνται μόνο από άτομα με αποδεδειγμένα και κατάλληλα προσόντα για τέτοιου είδους εργασίες, τα οποία επιβεβαιώνονται από τα σχετικά πιστοποιητικά.

Το κλειδί δεν πρέπει να τροποποιείται ή να αλλοιώνεται με κανέναν τρόπο.

ΠΕΡΙΓΡΑΦΗ

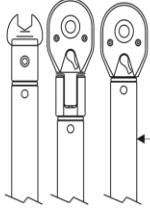

Klucz dynamometryczny wskazuje osiągnięcie zadanego momentu obrotowego poprzez przeskok o kilka stopni, któremu zwykle towarzyszy słyszalne „kliknięcie”.

Korpus z hartowanej stali stopowej



CZYTELNA SKALA:

Podstawowa skala momentu obrotowego

Prezycyjna skala momentu obrotowego (Z tyłu klucza umieszczona dla wygody skalę referencyjną w dodatkowej jednostce)

Odciągana nasadka blokująca zabezpiecza wybrany moment obrotowy przed przypadkową zmianą. Można ją łatwo zablokować i odblokować.

W pełni metalowa wytrzymała rękojmię z radekowaną powierzchnią

USTAWIENIE MOMENTU OBROTOWEGO



- Τραβήξτε το καπάκι ασφάλισης προς τα κάτω. Τα σύμβολα στο καπάκι υποδεικνύουν την κατεύθυνση ασφάλισης και ξεκλειδώματος.
- Γυρίστε τη λαβή δεξιόστροφα για να αυξήσετε τη ροπή ή αριστερόστροφα για να τη μειώσετε.
- Η κύρια κλίμακα υποδεικνύει τη ροπή σε βασικές και πρόσθετες μονάδες. Η κλίμακα ακριβείας υποδεικνύει την ακριβή ρύθμιση της βασικής μονάδας. Δείτε παραδείγματα στην επόμενη σελίδα.
- Πιέστε το καπάκι ασφάλισης προς τα πίσω για να ασφαλίσετε τη λαβή. Η κλίμακα ακριβείας μπορεί να μετατοπιστεί ελαφρώς σε σχέση με το σημάδι της κεντρικής γραμμής, αλλά αυτό δεν επηρεάζει την ακρίβεια των ρυθμίσεων.

ΠΑΡΑΔΕΙΓΜΑΤΑ ΡΥΘΜΙΣΕΩΝ

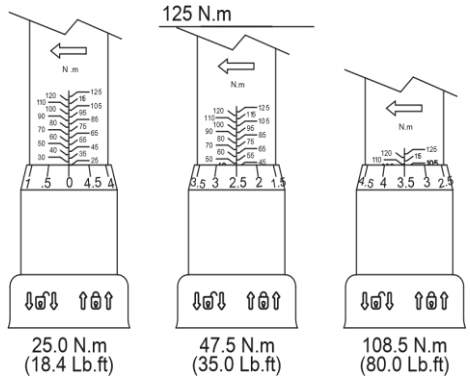

ΣΗΜΑΝΣΕΙΣ ΣΤΗ ΣΥΣΚΕΥΗ

SN RRRRMM Y XXXXX NNN

- RRRR -έτος κατασκευής
- MM -μήνας κατασκευής
- Y -πρόσθετη ονομασία
- XXXXX -αριθμός σειράς
- NNN -πρόσθετη σήμανση

ΧΡΗΣΗ ΤΩΝ ΑΚΡΩΝ

Οι υποδοχές που μετακινούν το κέντρο του συνδεδεμένου συνδετήρα μακριά από τον άξονα συμμετρίας του μηχανισμού καστανίας προκαλούν διαφορά μεταξύ της πραγματικής ροπής και της ροπής που αναγράφεται στο κλειδί. Για το λόγο αυτό, είναι απαραίτητο να ρυθμίσετε τη ροπή σύμφωνα με τον τύπο που αναγράφεται στην επόμενη σελίδα.

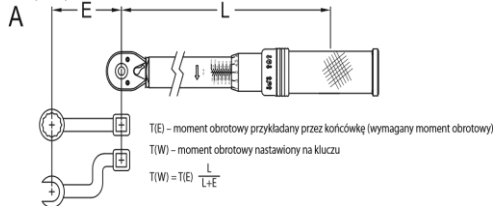

ΕΦΑΡΜΟΓΗ ΡΟΠΗΣ

- Τοποθετήστε το κατάλληλο άκρο ή καρυδάκι στον τετράγωνο άξονα του καστανίου και στο συνδετήρα που θέλετε να σφίξετε.
- Εφαρμόστε δύναμη στη λαβή με το χέρι σας (MONO ΣΤΗ ΛΑΒΗ). Μπορείτε να κρατήσετε τη κεφαλή του καστανίου με το άλλο σας χέρι για να το σταθεροποιήσετε, ειδικά όταν χρησιμοποιείτε μακρές υποδοχές. Αυτό δεν θα επηρεάσει σημαντικά την ακρίβεια του κλειδιού.
- Εάν η απαιτούμενη δύναμη απαιτεί τη χρήση και των δύο χεριών, ακουμπήστε το άλλο χέρι σας στο πρώτο χέρι. Μην ακουμπάτε ποτέ το άλλο χέρι σας σε άλλο σημείο του κλειδιού.
- Σπρώξτε ή τραβήξτε αργά και σταθερά το κλειδί μέχρι να γλιστρήσει στιγμιαία, κάτι που μπορεί να συνοδεύεται ή όχι από ένα «κλικ». Σε αυτό το σημείο, σταματήστε αμέσως να ασκείτε δύναμη. ΜΗΝ ΥΠΕΡΒΑΙΝΕΤΕ ΤΗ ΡΟΠΗ!

ΠΡΟΕΙΔΟΠΟΙΗΣΕΙΣ ΑΣΦΑΛΕΙΑΣ

Οι υπερβολικά σφιγμένοι ή κατεστραμμένοι συνδετήρες, οι υποδοχές ή το ίδιο το κλειδί μπορεί να στάσουν ξαφνικά. Σε αυτή την περίπτωση, ο χρήστης μπορεί να χάσει την ισορροπία του, να πέσει ή να υποστεί άλλους τραυματισμούς. Όταν χρησιμοποιείτε το κλειδί, σταθείτε σταθερά στο έδαφος, διατηρήστε την ισορροπία σας και, εάν

είναι απαραίτητο, χρησιμοποιήστε κατάλληλη ζώνη ασφαλείας, υποστήριξη πλάτης ή άλλο εξοπλισμό ασφαλείας.

ΠΡΟΕΙΔΟΠΟΙΗΣΗ

- Μην υπερβαίνετε τη μέγιστη τιμή ροπής του δυναμόκλειδου κατά τη χρήση.
- Μην συνδέτε προεκτάσεις στη λαβή του κλειδιού. Οποιαδήποτε κακή χρήση θα προκαλέσει σφάλματα και ενδέχεται να προκαλέσει ζημιά στο κλειδί.
- **Απαγορεύεται η αποσυρμολόγηση και η συναρμολόγηση. Η ακατάλληλη αποσυρμολόγηση και συναρμολόγηση μπορεί να προκαλέσει ζημιά στην εσωτερική δομή και να προκαλέσει σοβαρή βλάβη στον μηχανισμό.**
- Για τακτικούς ελέγχους απόδοσης και ακρίβειας, επισκεφθείτε ένα επαγγελματικό κέντρο σέρβις. Μην πραγματοποιείτε επισκευές μόνοι σας.
- Εάν αποθηκεύετε το δυναμόκλειδο για μεγάλο χρονικό διάστημα, αποθηκεύστε το με την κλίμακα ροπής ρυθμισμένη στη χαμηλότερη ρύθμιση, στη συνέχεια εφαρμόστε αντιδιαβρωτικό λάδι και αποθηκεύστε το σε ξηρό μέρος.
- Για να διασφαλιστεί η ακρίβεια του δυναμόκλειδου, πρέπει να ελέγχεται τουλάχιστον μία φορά το χρόνο ή μετά από 5.000 χρήσεις.
- Μην χρησιμοποιείτε το δυναμόκλειδο ως σφυρί, μην χρησιμοποιείτε πένσα για να το σφίξετε και μην το χρησιμοποιείτε μέσα στο νερό.

ΣΥΝΤΗΡΗΣΗ

- Όταν δεν χρησιμοποιείται, ρυθμίστε το κλειδί στη χαμηλότερη ένδειξη (εκτός από τα προρυθμισμένα και ηλεκτρονικά κλειδιά ροπής) και τοποθετήστε το στη θήκη που παρέχεται.
- Μην λιπαίνετε το κλειδί εκτός από τον μηχανισμό κασάνιας. Ο μηχανισμός κασάνιας μπορεί να λιπαίνεται με μερικές σταγόνες ελαφρού λαδιού μηχανής, εάν είναι απαραίτητο.
- Μην χρησιμοποιείτε ακετόνη ή άλλα διαλυτικά για τον καθαρισμό του κλειδιού. Αντ' αυτού, χρησιμοποιήστε καθαριστικό τζαμιών ή μετουσιωμένο οινόπνευμα, το οποίο θα εφαρμόσετε με ένα καθαρό πανί.
- Εκτός από τον μηχανισμό κασάνιας, δεν υπάρχουν εξαρτήματα που μπορούν να επισκευαστούν από τον χρήστη. Σε καμία περίπτωση δεν πρέπει να αποσυρμολογείτε το κλειδί ροπής. Όταν απαιτείται επισκευή, στείλετε το κλειδί στο πλησιέστερο εξουσιοδοτημένο κέντρο σέρβις.

ΤΕΧΝΙΚΑ ΣΤΟΙΧΕΙΑ

Κλειδί ροπής				
	Τετράγωνο	Μήκος [mm]	Εύρος λειτουργίας [Nm]	Βάρος [kg]
Κλειδί ροπής 08-827	1/2	48	20-210	1,28
Κλειδί ροπής 08-828	1/2	544	60-350	1,43

ΠΡΟΣΤΑΣΙΑ ΤΟΥ ΠΕΡΙΒΑΛΛΟΝΤΟΣ



Τα προϊόντα δεν πρέπει να απορρίπτονται μαζί με τα οικιακά απορρίμματα, αλλά πρέπει να επιστρέφονται σε κατάλληλες εγκαταστάσεις για απόρριψη. Πληροφορίες σχετικά με την απόρριψη μπορείτε να λάβετε από τον πωλητή του προϊόντος ή τις τοπικές αρχές. Ο χρησιμοποιούμενος εξοπλισμός περιέχει ουσίες που δεν είναι ουδέτερες για το περιβάλλον. Ο εξοπλισμός που δεν ανακυκλώνεται αποτελεί πιθανή απειλή για το περιβάλλον και την ανθρώπινη υγεία.

H «GTX Poland Spółka z ograniczoną odpowiedzialnością» Spółka komandytowa με έδρα στη Βαρσοβία, ul. Pograniczna 2/4 (εφεξής: «GTX Poland») ενημερώνει με το παρόν ότι όλα τα πνευματικά δικαιώματα για το περιεχόμενο του παρόντος εγχειριδίου (εφεξής: «Εγχειρίδιο»), συμπεριλαμβανομένων, μεταξύ άλλων, του κειμένου, των φωτογραφιών, των διαγραμμάτων, των σχεδίων, καθώς και της σύνθεσής του, ανήκουν αποκλειστικά στην GTX Poland και προστατεύονται από το νόμο σύμφωνα με τον Νόμο της 4ης Φεβρουαρίου 1994 περί πνευματικών δικαιωμάτων και συγγενικών δικαιωμάτων (δηλ. Εφημερίδα της Κυβερνήσεως 2006 αριθ. 90 σημείο 631, όπως τροποποιήθηκε). Η αντιγραφή, επεξεργασία, δημοσίευση ή τροποποίηση ολόκληρου του Εγχειριδίου ή οποιουδήποτε στοιχείου του για εμπορικούς σκοπούς χωρίς τη γραπτή συγκατάθεση της GTX Poland απαγορεύεται αυστηρά και μπορεί να

οδηγήσει σε αστική και ποινική ευθύνη.

(nl) VERTALING VAN DE ORIGINELE INSTRUCTIES

Momentsleutel

08-823 – 08-826

OPMERKING

Lees deze gebruikershandleiding zorgvuldig door voordat u de momentsleutel gebruikt. Neem bij twijfel contact op met de fabrikant om ongelukken met betrekking tot de veiligheid en schade aan de momentsleutel als gevolg van onjuist gebruik te voorkomen.

Beoogd gebruik

De sleutel is ontworpen voor het aandraaien van bouten en moeren tot het gewenste koppel.

GEDETAILLEERDE

VEILIGHEIDSVORSCHRIFTEN

VEILIGHEIDSMATREGELEN

Reparaties mogen alleen worden uitgevoerd door personen met bewezen en passende kwalificaties voor dergelijk werk, bevestigd door relevante certificaten.

De sleutel mag op geen enkele wijze worden gewijzigd of aangepast.

BESCHRIJVING

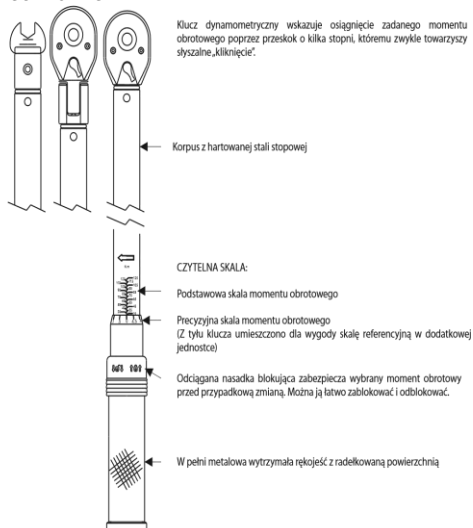

USTAWIENIE MOMENTU OBROTOWEGO



- Trek de vergrendelingskap naar beneden. De symbolen op de kap geven de richting van vergrendelen en ontgrendelen aan.
- Draai de hendel met de klok mee om het koppel te verhogen of tegen de klok in om het te verlagen.
- De hoofdschaal geeft het koppel aan in basiseenheden en aanvullende eenheden. De precisieschaal geeft de exacte instelling van de basiseenheid aan. Zie voorbeelden op de volgende pagina.
- Druk de vergrendelingskap terug om de hendel te vergrendelen. De fijne schaal kan iets verschuiven ten opzichte van de middellijnmarkering, maar dit heeft geen invloed op de nauwkeurigheid van de instellingen.

VOORBEELDINSTELLINGEN

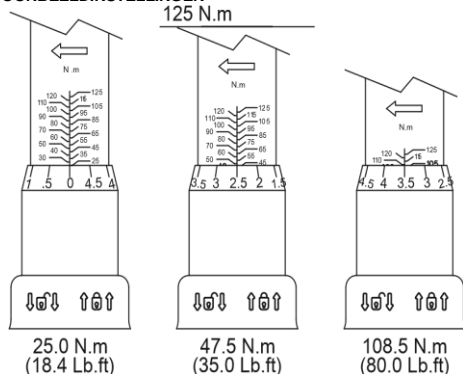

MARKERINGEN OP HET APPARAAT

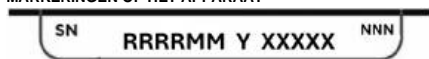

- RRRR - bouwjaar
- MM - maand van fabricage
- Y - aanvullende aanduiding
- XXXXX - serienummer
- NNN - aanvullende marking

GEbruik VAN EINDEN

Doppen die het midden van de bevestigde connector wegdraaien van de symmetrie van de ratelaandrijving zorgen ervoor dat het werkelijke koppel afwijkt van het koppel dat op de sleutel wordt aangegeven. Daarom moet het ingestelde koppel worden aangepast volgens de formule op de volgende pagina.

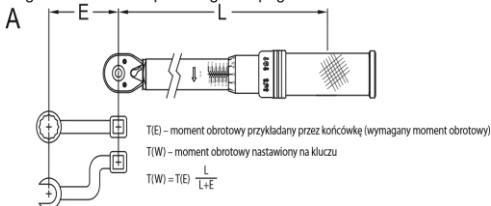

AANBRENGEN VAN KOPPEL

- Plaats de juiste dop of bus op de vierkante aandrijving van de ratel en op de te bevestigen schroef.
- Oefen kracht uit op de handgreep met uw hand (ALLEEN OP DE HANDGREEP). U kunt de ratelkop met uw andere hand vasthouden om deze te stabiliseren, vooral bij gebruik van lange doppen. Dit heeft geen significante invloed op de nauwkeurigheid van de sleutel.
- Als u beide handen nodig hebt om de vereiste kracht uit te oefenen, laat u uw andere hand op uw eerste hand rusten. Laat uw andere hand nooit ergens anders op de sleutel rusten.
- Duw of trek langzaam en gelijkmatig aan de sleutel totdat deze even wegglijdt, wat al dan niet gepaard gaat met een "klik". Stop op dat moment onmiddellijk met het uitoefenen van kracht. **OVERSCHRIJD HET AANDRAAIMOMENT NIET!**

VEILIGHEIDSWAARSCHUWINGEN

Te strak aangedraaide of beschadigde bevestigingsmiddelen, doppen of de moersleutel zelf kunnen plotseling breken. In dat geval kan de gebruiker zijn evenwicht verliezen, vallen of ander letsel oplopen. Sta bij het gebruik van de moersleutel stevig op de grond, houd uw evenwicht en gebruik indien nodig een geschikt harnas, rugsteun of andere veiligheidsuitrusting.

WAARSCHUWING

- Overschrijd tijdens het gebruik niet de maximale koppelwaarde van de momentsleutel.
- Bevestig geen verlengstukken aan de handgreep van de sleutel; verkeerd gebruik leidt tot fouten en kan de sleutel beschadigen.
- **Demontage en montage zijn verboden. Onjuiste demontage en montage kunnen de interne structuur beschadigen en ernstige schade aan het mechanisme veroorzaken.**
- Ga voor regelmatige prestatie- en nauwkeurigheidscodes naar een professioneel servicecentrum. Voer geen reparaties zelf uit.
- Als u de momentsleutel voor langere tijd opbergt, zet dan de momentschaal op de laagste stand, breng roestwerende olie aan en bewaar de sleutel op een droge plaats.
- Om de nauwkeurigheid van de momentsleutel te garanderen, moet deze minstens één keer per jaar of na 5.000 keer gebruik worden gecontroleerd.
- Gebruik de momentsleutel niet als hamer, gebruik geen tang om de sleutel vast te klemmen en gebruik de sleutel niet in water.

ONDERHOUD

- Wanneer u de sleutel niet gebruikt, zet u deze op de laagste stand (behalve bij vooraf ingestelde en elektronische momentsleutels) en bergt u deze op in de meegeleverde koffer.
- Smeer de sleutel niet, behalve het ratelmechanisme. Het ratelmechanisme kan indien nodig worden gesmeerd met een paar druppels lichte machineolie.
- Gebruik geen aceton of andere oplosmiddelen om de sleutel schoon te maken, maar gebruik in plaats daarvan glasreiniger of gedestilleerde alcohol, aangebracht met een schone doek.
- Behalve het ratelmechanisme zijn er geen onderdelen die door de gebruiker kunnen worden onderhouden. Demonteer de momentsleutel in geen geval. Wanneer onderhoud nodig is, stuur de sleutel dan naar het dichtstbijzijnde erkende servicecentrum.

TECHNISCHE GEGEVENS

Momentsleutel				
	Vierkant	Lengte [mm]	Werkbereik [Nm]	Gewicht [kg]
Momentsleutel 08-827	1/2"	482	20-210	1,28
Momentsleutel 08-828	1/2"	544	60-350	1,43

MILIEUBESCHERMING



Producten mogen niet met het huishoudelijk afval worden weggegooid, maar moeten worden teruggebracht naar geschikte faciliteiten voor verwijdering. Informatie over verwijdering kan worden verkregen bij de verkoper van het product of bij de lokale autoriteiten. Gebruikte apparatuur bevat stoffen die niet milieuneutraal zijn. Apparatuur die niet wordt gerecycled, vormt een potentieel gevaar voor het milieu en de menselijke gezondheid.

"GTX Poland Spółka z ograniczoną odpowiedzialnością" Spółka komandytowa, met maatschappelijke zetel te Warschau, ul. Pograniczna 2/4 (hierna: "GTX Poland") deelt hierbij mee dat alle auteursrechten op de inhoud van deze handleiding (hierna: "Handleiding"), met inbegrip van onder meer de tekst, foto's, diagrammen, tekeningen en de samenstelling ervan, uitsluitend toebehoren aan GTX Poland en wettelijk beschermd zijn overeenkomstig de wet van 4 februari 1994 inzake auteursrechten en naburige rechten (d.w.z. Staatsblad 2006 nr. 90, punt 631, zoals gewijzigd). Het kopiëren, verwerken, publiceren of wijzigen van de gehele Handleiding of enig onderdeel daarvan voor commerciële doeleinden zonder schriftelijke toestemming van GTX Poland is ten strengste verboden en kan leiden tot civielrechtelijke en strafrechtelijke aansprakelijkheid.

(pt)
TRADUÇÃO DAS INSTRUÇÕES ORIGINAIS
 Chave dinamométrica
08-823 – 08-826

NOTA

Antes de utilizar a chave dinamométrica, leia atentamente este manual do utilizador. Em caso de dúvidas, contacte o fabricante para evitar acidentes relacionados com a segurança e danos na chave dinamométrica resultantes de uma utilização incorreta.

UTILIZAÇÃO PRETENDIDA

A chave foi concebida para apertar parafusos e porcas com o binário desejado.

NORMAS DE SEGURANÇA DETALHADAS PRECAUÇÕES DE SEGURANÇA

As reparações só podem ser realizadas por pessoas com qualificações comprovadas e adequadas para esse trabalho, confirmadas por certificados relevantes.

A chave não deve ser modificada ou alterada de forma alguma.

DESCRIÇÃO

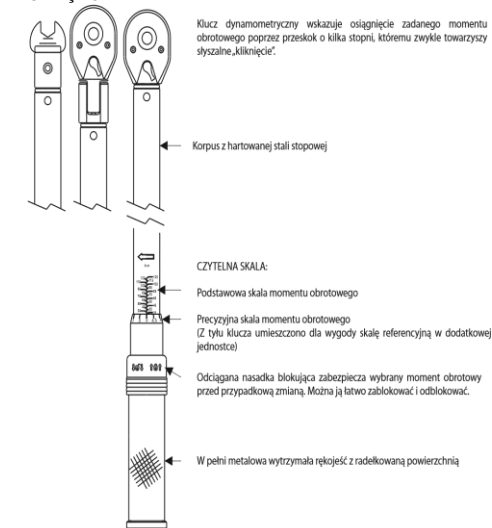

USTAWIENIE MOMENTU OBROTOWEGO



- Puxe a tampa de bloqueio para baixo. Os símbolos na tampa indicam a direção de bloqueio e desbloqueio.
- Gire a alavanca no sentido horário para aumentar o torque ou no sentido anti-horário para diminuí-lo.
- A escala principal indica o binário em unidades básicas e adicionais. A escala de precisão indica a configuração exata da unidade básica. Veja exemplos na página seguinte.
- Pressione a tampa de bloqueio para trás para bloquear a alavanca. A escala fina pode deslocar-se ligeiramente em relação à marca da linha central, mas isso não afeta a precisão das configurações.

EXEMPLOS DE CONFIGURAÇÕES

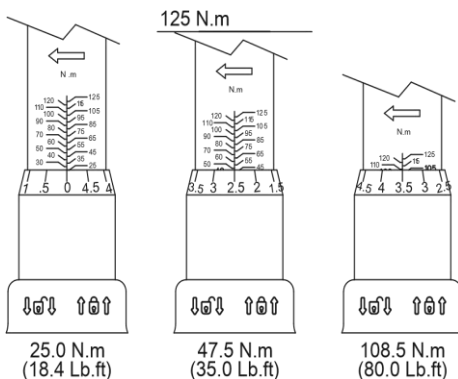

MARCAÇÕES NO DISPOSITIVO

SN RRRRMM Y XXXXX NNN

- RRRR -ano de fabrico
 MM -mês de fabrico
 Y -designação adicional
 XXXXX -número de série
 NNN -marcação adicional

UTILIZAÇÃO DAS EXTREMIDADES

As chaves que afastam o centro do conector fixado do eixo de simetria do mecanismo de catraca fazem com que o binário real difira do indicado na chave. Por este motivo, é necessário ajustar o binário definido de acordo com a fórmula na página seguinte.

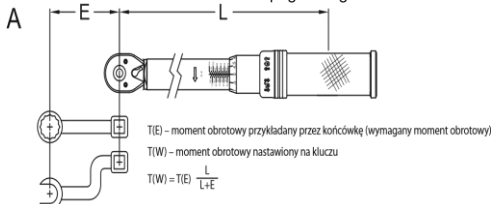

APLICAÇÃO DO TORQUE

- Coloque a ponta ou chave apropriada na transmissão quadrada da catraca e no parafuso a ser apertado.
- Aplique força na alavanca com a mão (APENAS NA ALAVANCA). Pode segurar a cabeça da catraca com a outra mão para estabilizá-la, especialmente ao usar soquetes longos. Isso não afetará significativamente a precisão da chave.
- Se a força necessária exigir o uso de ambas as mãos, apoie a outra mão na primeira mão. Nunca apoie a outra mão em qualquer outro lugar da chave.
- Empurre ou puxe a chave de forma lenta e constante até que ela escorregue momentaneamente, o que pode ou não ser acompanhado por um «clique». Nesse momento, pare imediatamente de aplicar força. NÃO EXCEDA O TORQUE!

AVISOS DE SEGURANÇA

Parafusos, soquetes ou a própria chave apertados em excesso ou danificados podem quebrar repentinamente. Nesse caso, o utilizador pode perder o equilíbrio, cair ou sofrer outros ferimentos. Ao usar a chave, fique firme no chão, mantenha o equilíbrio e, se necessário, use um arnês adequado, suporte para as costas ou outro equipamento de segurança.

AVISO

- Não exceda o valor máximo de torque da chave de torque durante o uso.

- Não coloque extensões no cabo da chave; qualquer uso indevido causará erros e poderá danificar a chave.
- **A desmontagem e montagem são proibidas. A desmontagem e montagem inadequadas podem danificar a estrutura interna e causar danos graves ao mecanismo.**
- **Para verificações regulares de desempenho e precisão, visite um centro de assistência profissional. Não repare por conta própria.**
- Se for armazenar a chave dinamométrica por um longo período, armazene-a com a escala de torque ajustada na configuração mais baixa, aplique óleo antiferrugem e guarde-a em um local seco.
- Para garantir a precisão da chave dinamométrica, ela deve ser verificada pelo menos uma vez por ano ou após 5.000 utilizações.
- Não utilize a chave dinamométrica como martelo, não utilize um alicate para prender a chave e não utilize a chave na água.

MANUTENÇÃO

- Quando não estiver em uso, ajuste a chave na leitura mais baixa (exceto para chaves de torque pré-ajustadas e eletrônicas) e coloque-a no estojó fornecido.
- Não lubrifique a chave, exceto o mecanismo de catraca. O mecanismo de catraca pode ser lubrificado com algumas gotas de óleo leve para máquinas, se necessário.
- Não utilize acetona ou outros solventes para limpar a chave; em vez disso, utilize um produto de limpeza para janelas ou álcool desnaturado aplicado com um pano limpo.
- Exceto pelo mecanismo de catraca, não há peças que possam ser reparadas pelo utilizador. Em nenhuma circunstância deve desmontar a chave de torque. Quando for necessária manutenção, envie a chave para o centro de assistência autorizado mais próximo.

DADOS TÉCNICOS

Chave de torque				
	Quadrad a	Comprim o [mm]	Intervalo de trabal o [Nm]	Peso [kg]
Chave dinamométri ca 08-827	1/2"	482	20-210	1,28
Chave dinamométri ca 08-828	1/2	544	60-350	1,43

PROTEÇÃO AMBIENTAL



Os produtos não devem ser descartados com o lixo doméstico, mas devem ser devolvidos a instalações adequadas para descarte. Informações sobre o descarte podem ser obtidas junto ao vendedor do produto ou às autoridades locais. Equipamentos usados contêm substâncias que não são neutras para o meio ambiente. Equipamentos que não são reciclados representam uma ameaça potencial ao meio ambiente e à saúde humana.

A "GTX Poland Spółka z ograniczoną odpowiedzialnością" Spółka komandytowa, com sede em Varsóvia, ul. Pograniczna 2/4 (doravante denominada "GTX Poland"), informa que todos os direitos autorais sobre o conteúdo deste manual (doravante denominado "Manual"), incluindo, entre outros, o seu texto, fotografias, diagramas, desenhos, bem como a sua composição, pertencem exclusivamente à GTX Poland e estão protegidos por lei, em conformidade com a Lei de 4 de fevereiro de 1994 sobre direitos de autor e direitos conexos (ou seja, *Jurnal Oficial de 2006, n.º 90, item 631, conforme alterado*). É estritamente proibido copiar, processar, publicar ou modificar todo o Manual ou qualquer um dos seus elementos para fins comerciais sem o consentimento por escrito da GTX Poland, podendo resultar em responsabilidade civil e criminal.

(es)

TRADUCCIÓN DE LAS INSTRUCCIONES ORIGINALES

Llave dinamométrica

08-823 – 08-826

NOTA

Antes de utilizar la llave dinamométrica, lea atentamente este manual de usuario. Si tiene alguna duda, póngase en contacto con el fabricante para evitar accidentes relacionados con la seguridad y daños en la llave como consecuencia de un uso incorrecto.

USO PREVISTO

La llave está diseñada para apretar pernos y tuercas con el par deseado.

NORMAS DE SEGURIDAD DETALLADAS PRECAUCIONES DE SEGURIDAD

Las reparaciones solo pueden ser realizadas por personas con cualificaciones probadas y adecuadas para dicho trabajo, confirmadas por los certificados pertinentes.

La llave no debe modificarse ni alterarse de ninguna manera.

DESCRIPCIÓN

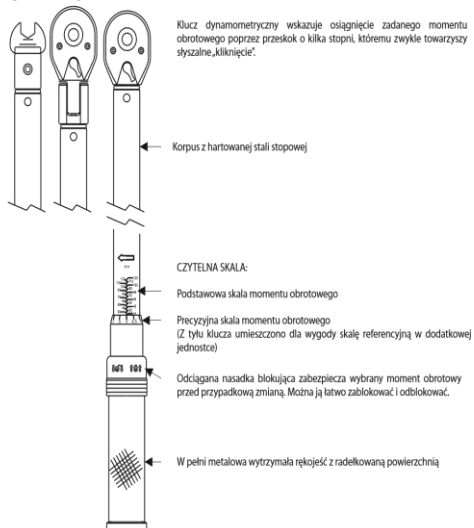

USTAWIENIE MOMENTU OBROTOWEGO



- Tire de la tapa de bloqueo hacia abajo. Los símbolos de la tapa indican la dirección de bloqueo y desbloqueo.
- Gire la manivela en sentido horario para aumentar el par o en sentido antihorario para disminuirlo.
- La escala principal indica el par en unidades básicas y adicionales. La escala de precisión indica el ajuste exacto de la unidad básica. Véanse los ejemplos en la página siguiente.
- Vuelva a presionar la tapa de bloqueo para bloquear el mango. La escala de precisión puede desplazarse ligeramente con respecto a la marca de la línea central, pero esto no afecta a la precisión de los ajustes.

EJEMPLOS DE AJUSTES

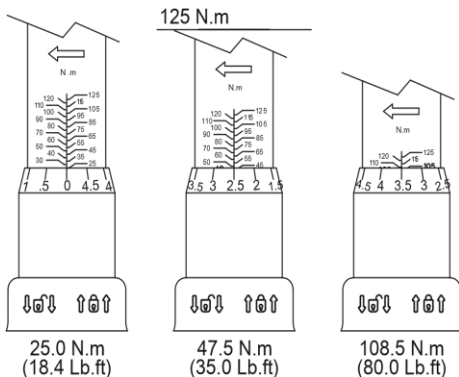

MARCAS EN EL DISPOSITIVO



RRRR -año de fabricación
 MM -mes de fabricación
 Y -designación adicional
 XXXXX -número de serie
 NNN -marca adicional

USO DE LOS EXTREMOS

Los casquillos que alejan el centro del conector fijado del eje de simetría del accionamiento del trinquete hacen que el par real difiera del indicado en la llave. Por este motivo, es necesario ajustar el par establecido según la fórmula de la página siguiente.

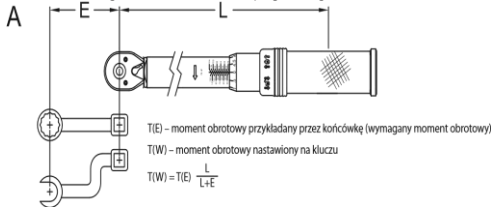

APLICACIÓN DEL PAR

- Coloque la punta o el casquillo adecuado en el accionamiento cuadrado del trinquete y en el elemento de fijación que se va a apretar.
- Aplique fuerza al mango con la mano (SOLO AL MANGO). Puede sujetar el cabezal del trinquete con la otra mano para estabilizarlo, especialmente cuando utilice llaves de vaso largas. Esto no afectará significativamente a la precisión de la llave.
- Si la fuerza requerida exige el uso de ambas manos, apoye la otra mano sobre la primera. Nunca apoye la otra mano en ninguna otra parte de la llave.
- Empuje o tire de la llave de forma lenta y constante hasta que se deslice momentáneamente, lo que puede ir acompañado o no de un «clic». En ese momento, deje de aplicar fuerza inmediatamente. ¡NO SOBREPASAR EL PAR DE APRIETE!

ADVERTENCIAS DE SEGURIDAD

Los elementos de fijación, las llaves de vaso o la propia llave inglesa que estén demasiado apretados o dañados pueden romperse repentinamente. En este caso, el usuario puede perder el equilibrio, caerse o sufrir otras lesiones. Cuando utilice la llave inglesa, manténgase firme en el suelo, mantenga el equilibrio y, si es necesario, utilice un arnés adecuado, un soporte para la espalda u otro equipo de seguridad.

ADVERTENCIA

- No exceda el valor de par máximo de la llave dinamo métrica durante su uso.
- No acople extensiones al mango de la llave; cualquier uso indebido provocará errores y puede dañar la llave.
- Está prohibido desmontarla. Un desmontaje y montaje incorrectos pueden dañar la estructura interna y causar graves daños al mecanismo.
- Para comprobar regularmente el rendimiento y la precisión, acuda a un centro de servicio profesional. No lo repare usted mismo.
- Si va a almacenar la llave dinamo métrica durante un periodo prolongado, guárdela con la escala de par ajustada al valor más bajo, aplique aceite antioxidante y guárdela en un lugar seco.
- Para garantizar la precisión de la llave dinamo métrica, debe revisarse al menos una vez al año o después de 5000 usos.
- No utilice la llave dinamo métrica como martillo, no utilice alicates para sujetarla ni la utilice en el agua.

MANTENIMIENTO

- Cuando no se utilice, ajuste la llave a la lectura más baja (excepto en el caso de las llaves dinamo métricas preajustadas y electrónicas) y guárdela en el estuche suministrado.
- No lubrique la llave, excepto el mecanismo de trinquete. El mecanismo de trinquete se puede lubricar con unas gotas de aceite ligero para máquinas si es necesario.
- No utilice acetona ni otros disolventes para limpiar la llave; en su lugar, utilice limpiacristales o alcohol desnaturalizado aplicado con un paño limpio.
- Excepto el mecanismo de trinquete, no hay piezas que puedan ser reparadas por el usuario. Bajo ninguna circunstancia se debe desmontar la llave dinamo métrica. Cuando sea necesario realizar una reparación, envíe la llave al centro de servicio autorizado más cercano.

DATOS TÉCNICOS

Llave dinamo métrica				
	Cuadrada	Longitud [mm]	Rango de trabajo [Nm]	Peso [kg]
Llave dinamo métrica 08-827	1/2"	482	20-210	1,28
Llave dinamo métrica 08-828	1/2"	544	60-350	1,43

PROTECCIÓN MEDIOAMBIENTAL



Los productos no deben desecharse junto con los residuos domésticos, sino que deben devolverse a las instalaciones adecuadas para su eliminación. Puede obtener información sobre la eliminación del producto en el punto de venta o en las autoridades locales. Los equipos usados contienen sustancias que no son neutras para el medio ambiente. Los equipos que no se reciclan suponen una amenaza potencial para el medio ambiente y la salud humana.

«GTX Poland Spółka z ograniczoną odpowiedzialnością» Spółka komandytowa, con domicilio social en Varsovia, ul. Pograniczna 2/4 (en adelante, «GTX Poland»), informa por la presente que todos los derechos de autor sobre el contenido de este manual (en adelante, «Manual»), incluidos, entre otros, su texto, fotografías, diagramas, dibujos, así como su composición, pertenecen exclusivamente a GTX Poland y están protegidos por la ley de conformidad con la Ley de 4 de febrero de 1994 sobre derechos de autor y derechos afines (es decir, Boletín Oficial de 2006, n.º 90, punto 631, en su versión modificada). Queda estrictamente prohibido copiar, procesar, publicar o modificar la totalidad del Manual o cualquiera de sus elementos con fines comerciales sin el consentimiento por escrito de GTX Poland, lo que puede dar lugar a responsabilidades civiles y penales.

(et)
 ORIGINALJUHISTE TÖLGE
 Monjumdiviti
 08-823 – 08-826

MÄRKUS

Enne momentvõtte kasutamist lugege palun hoolikalt käesolevat kasutusjuhendit. Kui teil on küsimusi, võtke ühendust tootjaga, et vältida

õnnetusi ja momentvõtme kahjustusi, mis võivad tekkida valesti kasutamisel.

KASUTUSOTSTARVE

Võti on mõeldud poltide ja mutrite pingutamiseks soovitud pingutusmomentini.

DETAILSEID OHUTUSNÕUDEID OHUTUSNÕUDEID

Remonti tohib teha ainult isik, kellel on selliseks tööks tõendatud ja asjakohane kvalifikatsioon, mis on kinnitatud vastavate sertifikaatidega.

Võtmeid ei tohi mingil viisil muuta ega ümber ehitada.

KIRJELDUS

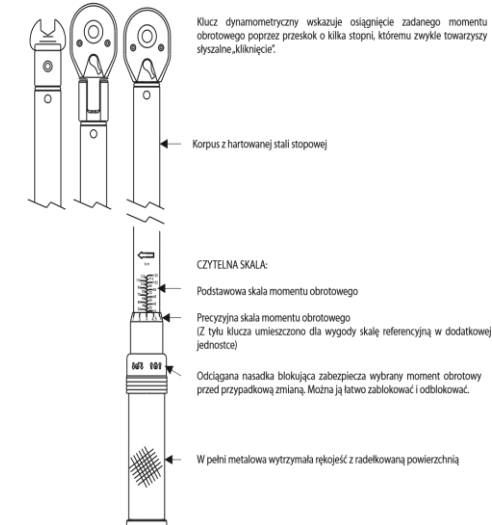

USTAWIENIE MOMENTU OBROTOWEGO



- Tõmmake lukustuskapsel allapoole. Kapsellil olevad sümbolid näitavad lukustamise ja lukustuse avamise suunda.
- Pöörake käepidet päripäeva, et suurendada pöörlemomenti, või vastupäeva, et seda vähendada.
- Peaskala näitab pöörlemomenti baas- ja lisamõõtühikutes. Täppisskala näitab baasühiku täpselt seadet. Vaadake näiteid järgmisel lehel.
- Lukustuskorki tagasi surudes lukustate käepideme. Peen skaala võib veidi nihkuda keskjoone märgist, kuid see ei mõjuta seadistuste täpsust.

SEADISTUSNÄITED

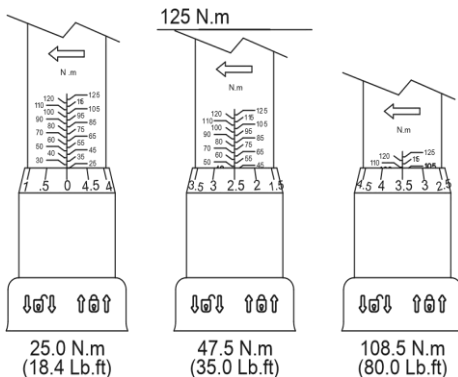

SEADME MÄRGISTUSED



- RRRR -valmistamis aasta
- MM -valmistamise kuu
- Y -täiendav tähis
- XXXXX -seerianumber
- NNN -täiendav märg

KÄSITLEMINE

Pistikupesad, mis nihutavad kinnitatud ühenduse keskpunkti ratasülekande sümmeetriateljelt eemale, põhjustavad tegeliku pöörlemomendi erinevuse võtme peal näidatud pöörlemomendist. Seetõttu on vaja reguleerida seatud pöörlemomenti järgmise lehe valemi järgi.

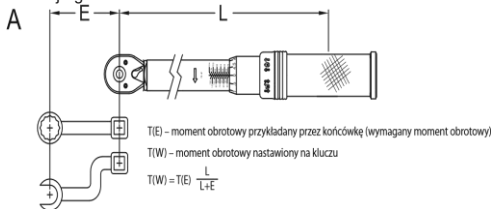

PÖÖRETEMOMENDI KASUTAMINE

- Asetage sobiv otsik või pistik ratasülekande nelikantvõllile ja pingutatavale kinnitusdetailile.
- Rakendage käega jõudu käepidemele (AINULT KÄEPIDEMELE). Teise käega võite ratasvõlli pead stabiliseerida, eriti kui kasutate pikki pistikühendusi. See ei mõjuta oluliselt mutrivõtme täpsust.
- Kui vajalik jõud nõuab mõlema käe kasutamist, toetage teine käsi esimesele käele. Ärge toetage teist kätt kunagi mujale mutrivõtmel.
- Tõmmake või suruge mutrivõtit aeglaselt ja ühtlaselt, kuni see hetkeks libiseb, mis võib olla või mitte olla saatud „klõpsuga”. Sel hetkel lõpetage kohe jõu rakendamine. ÄRGE ÜLETAGE PÖÖRETEMOMENTI!

OHUTUSHOVIATUSED

Ülepingutatud või kahjustatud kinnitusdetailid, pistikud või mutrivõti ise võivad ootamatult puruneda. Sellisel juhul võib kasutaja kaotada tasakaalu, kukkuda või saada muid vigastusi. Mutrivõtme kasutamisel seiske kindlalt maapinnal, säilitage tasakaal ja kasutage vajaduse korral sobivat turvavõõd, seljatoetust või muid ohutusvarustusi.

HOIATUS

- Ärge ületage kasutamisel momentvõtme maksimaalset pöörlemomenti.

- Ärge kinnitage mutrivõtme käepidemele pikendusi; väärkasutamine põhjustab vigu ja võib mutrivõtme kahjustada.
- **Lahutamine ja kokkupanek on keelatud. Ebaõige lahutivõtmine ja kokkupanek võib kahjustada sisemist struktuuri ja põhjustada mehhanismile tõsisid kahjustusi.**
- **Regulaarseks toimivuse ja täpsuse kontrolliiks pöörduge professionaalse teeninduskeskuse poole. Ärge parandage mutrivõtit ise.**
- Kui hoiate momentvõtit pikemat aega, hoidke võtit madalaimal momentväärtusel, kandke peale roostekindlat õli ja hoidke kuivas kohas.
- Momentvõtme täpsuse tagamiseks tuleb seda kontrollida vähemalt kord aastas või pärast 5000 kasutuskorda.
- Ärge kasutage momentvõtit haamrina, ärge kasutage tangidega võtme kinnitamiseks ega kasutage võtit vees.

HOOLDUS

- Kui mutrivõtit ei kasutata, seadistage see madalaimale väärtusele (välja arvatud eelseadistatud ja elektroonilised mutrivõtmed) ja asetage see kaasasolevasse kasti.
- Ärge määrige mutrivõtit, välja arvatud hammasratta mehhanism. Hammasratta mehhanismi võib vajadusel määrida mõne tilga kerge masinaõliga.
- Ärge kasutage mutrivõtme puhastamiseks atsetooni ega muid lahusteid, vaid kasutage aknapuhastusvahendit või denatureeritud alkoholi, mida kantakse peale puhta lapiga.
- Välja arvatud ratasmehhanism, ei ole mutrivõtmele osi, mida kasutaja saaks ise hooldada. Mitte mingil juhul ei tohi mutrivõtit lahti monteerida. Kui mutrivõti vajab hooldust, saatke see lähimasse volitatud hoolduskeskusesse.

TEHNILISED ANDMED

Momentvõti				
	Ruudu	Pikkus [mm]	Töövahemik [Nm]	Kaal [kg]
Momentvõti 08-827	1/2	482	20-210	1,28
Pöördemomentvõti 08-828	1/2	544	60-350	1,43

KESKKONNAKAITSE



Tooteid ei tohi kõrvaldada koos olmejäätmetega, vaid need tuleb lagastada asjakohasesse kõrvaldamisusutusesse. Teavet kõrvaldamise kohta saab toote müüjalt või kohalikest ametiasutustelt. Kasutatud seadmed sisaldavad aineid, mis ei ole keskkonnale neutraalsed. Ringlussevõtuta seadmed kujutavad endast potentsiaalset ohtu keskkonnale ja inimeste tervisele.

"GTX Poland Spółka z ograniczoną odpowiedzialnością" Spółka komandytowa, registreeritud asukohaga Varssavis, ul. Pograniczna 2/4 (edaspidi: "GTX Poland") teatab, et kõik autoriõigused käesoleva käsiraamatu (edaspidi: „Juhend”), sealhulgas muu hulgas selle tekst, fotod, diagrammid, joonised ja koostis, kuuluvad ainult GTX Polandile ja on kaitstud seadusega vastavalt 4. veebruaril 1994. aasta seadusele autoriõiguse ja sellega seotud õiguste kohta (st Seaduste Leht 2006 nr 90 punkt 631, muudetud kujul). Käsiraamatu või selle mis tahes osade kopeerimine, töötlemine, avaldamine või muutmine äriistel eesmärkidel ilma GTX Poland kirjaliku nõusolekuta on rangelt keelatud ja võib kaasa tuua tsiviil- ja kriminaalvastutuse.