

Model: CD-8

PL | Atrapa kamery monitorującej
 EN | Dummy security camera
 DE | Attrappe der Überwachungskamera
 FR | Caméra de surveillance factice
 RO | Atrapa cameră de supraveghere

02/2026

ZASTOSOWANE OZNACZENIA/ APPLIED MARKINGS/ VERWENDETE BEZEICHNUNGEN/ DÉSIGNATIONS UTILISÉES/ SIMBOLE UTILIZATE

P1	P2	P3	P4	P5	P6	P7

DANE TECHNICZNE/ TECHNICAL DATA/ TECHNISCHE DATEN/ CARACTÉRISTIQUES TECHNIQUES/ DATE TEHNICE

Zasilanie	Power supply	Energieversorgung	Alimentation	Alimentare	3 V DC (2 × 1,5 V) 2 × AA (brak w zestawie/ not included/ nicht enthalten/ non incluse/ neinclusă)
Wymiary	Dimensions	Abmessungen	Dimensions	Dimensiuni	∅62 × 190 mm
Waga netto	Net weight	Nettogewicht	Poids net	Greutate netă	0,117 kg

INSTRUKCJA MONTAŻU/ INSTALLATION INSTRUCTIONS/ MONTAGEANLEITUNG/ INSTRUCTIONS DE MONTAGE/ INSTRUCȚIUNI DE MONTAJ

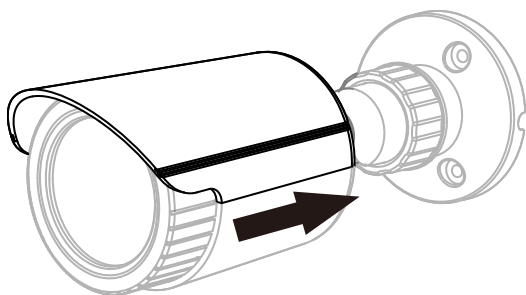

rys. 1/ fig. 1/ Abb. 1

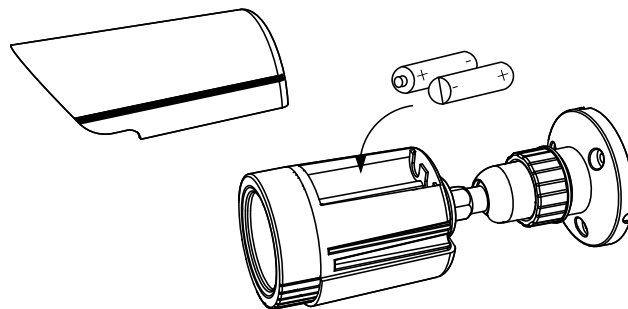

rys. 2/ fig. 2/ Abb. 2

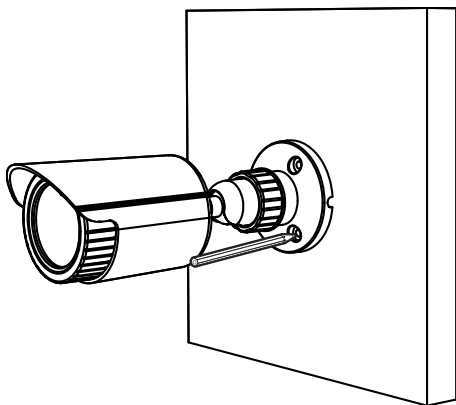

rys. 3/ fig. 3/ Abb. 3

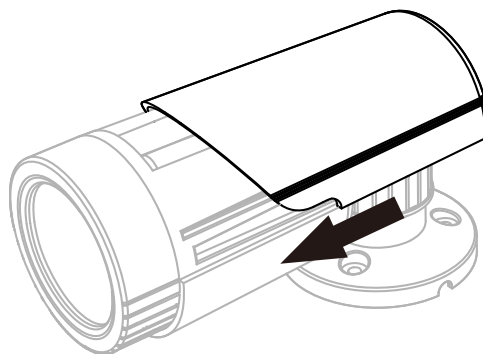

rys. 4/ fig. 4/ Abb. 4

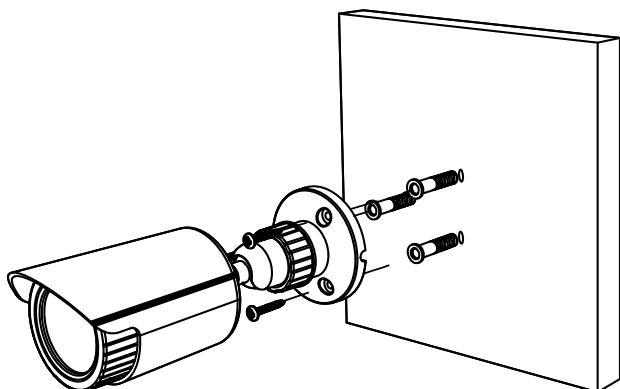

rys. 5/ fig. 5/ Abb. 5

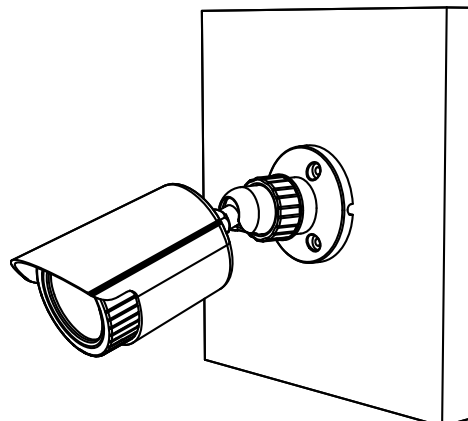

rys. 6/ fig. 6/ Abb. 6

INFORMACJE DOTYCZĄCE BEZPIECZEŃSTWA

Ostrzeżenia i uwagi dotyczące bezpiecznego stosowania produktu.

1. Przed rozpoczęciem korzystania z urządzenia, zapoznaj się z niniejszą instrukcją obsługi oraz zachowaj ją na przyszłość.
2. Dokonanie samodzielnych napraw i modyfikacji skutkuje utratą gwarancji.
3. Urządzenie może być używane wyłącznie zgodnie z jego przeznaczeniem. Jakiegokolwiek inne zastosowanie uznaje się za niebezpieczne.
4. Producent nie odpowiada za uszkodzenia mogące wynikać z nieprawidłowego montażu czy eksploatacji urządzenia.
5. Wszelkie czynności wykonuj przy odłączonym zasilaniu.
6. Nie zanurzaj urządzenia w wodzie i innych płynach.
7. Nie obsługuj urządzenia, gdy uszkodzona jest obudowa.
8. Nie zakrywaj urządzenia. Zapewnij swobodny przepływ powietrza.
9. Produkt przeznaczony do użytku wewnętrznego.

WSKAZÓWKI DOTYCZĄCE SPOSOBU UTYLIZACJI

Każde gospodarstwo jest użytkownikiem sprzętu elektrycznego i elektronicznego, a co za tym idzie potencjalnym wytwórcą niebezpiecznego dla ludzi i środowiska odpadu, z tytułu obecności w sprzęcie niebezpiecznych substancji, mieszanin oraz części składowych. Z drugiej strony zużyty sprzęt to cenny materiał, z którego możemy odzyskać surowce takie jak miedź, cyna, szkło, żelazo i inne. Symbol przekreślonego kosza na śmieci umieszczony na sprzęcie, opakowaniu lub dokumentach do niego dołączonych wskazuje na konieczność selektywnego zbierania zużytego sprzętu elektrycznego i elektronicznego. Wyrobów tak oznaczonych, pod karą grzywny, nie można wyrzucać do zwykłych śmieci razem z innymi odpadami. Oznakowanie oznacza jednocześnie, że sprzęt został wprowadzony do obrotu po dniu 13 sierpnia 2005 r. Obowiązkiem użytkownika jest przekazanie zużytego sprzętu do wyznaczonego punktu zbiórki w celu właściwego jego przetworzenia. Zużyty sprzęt może zostać również oddany do sprzedawcy, w przypadku zakupu nowego wyrobu w ilości nie większej niż nowy kupowany sprzęt tego samego rodzaju. Informacje o dostępnym systemie zbierania zużytego sprzętu elektrycznego można znaleźć w punkcie informacyjnym sklepu oraz w urzędzie miasta/gminy. Odpowiednie postępowanie ze użytym sprzętem zapobiega negatywnym konsekwencjom dla środowiska naturalnego i ludzkiego zdrowia!

ZASTOSOWANE OZNACZENIA

- | | |
|---|---|
| P1. Producent. | P4. Utylizacja zużytego sprzętu elektrycznego. |
| P2. Dodatkowa dokumentacja i/lub instrukcja obsługi. | P5. Zasilanie bateryjne. |
| P3. Wyrób zgodny z dyrektywami UE. | P6. Zachowaj czystość. |
| | P7. Symbol materiału do recyklingu (tekstura falista). |

OPIS WYROBU

Atrapa kamery to prosty i skuteczny sposób na zwiększenie poczucia bezpieczeństwa w domu, mieszkaniu lub na elewacji budynku. Migająca dioda LED sprawia wrażenie ciągłego monitoringu, skutecznie odstrasza potencjalnych intruzów. Lekka konstrukcja i ręczna regulacja kierunku umożliwiają łatwy montaż oraz dopasowanie ustawienia do wybranego miejsca.

PRZEZNACZENIE

Atrapa kamery przeznaczona do wizualnego zabezpieczenia obiektów poprzez symulację systemu monitoringu. Stosowana w celu odstraszenia potencjalnych intruzów oraz zwiększenia poczucia bezpieczeństwa w przestrzeniach prywatnych i użytkowych.

INSTRUKCJA MONTAŻU

1. Przesuń osłonę baterii do tyłu, aby uzyskać dostęp do komory baterii.
2. Włóż dwie baterie AA do komory, zwracając uwagę na prawidłową polaryzację.
3. Załóż ponownie osłonę baterii i upewnij się, że jest prawidłowo zamocowana.
4. Przyłóż podstawę urządzenia do wybranego miejsca na ścianie lub suficie, zaznacz otwory montażowe, a następnie wywierć trzy otwory.
5. Umieść kołki rozporowe i przykręć urządzenie do podłoża za pomocą dołączonych śrub.
6. Ustaw odpowiedni kąt nachylenia urządzenia i dokręć pierścień regulacyjny, aby zapewnić stabilne mocowanie.

DANE DOTYCZĄCE CZYSZCZENIA I KONSERWACJI

Obudowę oraz elementy optyczne czyścić miękką, suchą lub lekko wilgotną ściereczką, usuwając kurz i zabrudzenia. Nie stosować detergentów, rozpuszczalników ani środków ściernych, które mogłyby uszkodzić powierzchnię obudowy. Zaleca się okresową kontrolę stanu mocowania oraz sprawdzenie działania diody sygnalizacyjnej.

SERWIS POSPRZEDAŻOWY

Jeśli pomimo staranności, z jaką zaprojektowaliśmy i wyprodukowaliśmy Twój produkt, nie działa on prawidłowo, skontaktuj się z naszymi technikami z zespołu obsługi posprzedażowej:

Doradca klienta detalicznego
Tel.: +48 (32) 43 43 110 wew. 109
e-mail: techniczny@orno.pl

Od poniedziałku do piątku w godzinach od 8:00 do 17:00.

KANAŁY KOMUNIKACJI ZWIĄZANE Z BEZPIECZEŃSTWEM

Wszelkie skargi i informacje związane z bezpieczeństwem wyrobu należy zgłaszać do producenta za pomocą strony internetowej: www.virone.pl.

DODATKOWE INFORMACJE

Z uwagi na fakt, że dane techniczne podlegają ciągłym modyfikacjom, Producent zastrzega sobie prawo do dokonywania zmian dotyczących charakterystyki wyrobu oraz wprowadzania innych rozwiązań konstrukcyjnych nie pogarszających parametrów i walorów użytkowych produktu. Dodatkowe informacje na temat produktów marki VIRONE dostępne są na: www.virone.pl. Orno-Logistic Sp. z o.o. nie ponosi odpowiedzialności za skutki wynikające z nieprzebrzegania zaleceń niniejszej instrukcji. Firma Orno-Logistic Sp. z o.o. zastrzega sobie prawo do wprowadzania zmian w instrukcji - aktualna wersja do pobrania ze strony www.virone.pl. Wszelkie prawa do tłumaczenia/interpretowania oraz prawa autorskie niniejszej instrukcji są zastrzeżone.

DIRECTIONS FOR SAFETY USE

Warnings and precautions for the safe use of the product.

1. Before using the device, read this user manual carefully and keep it for future reference.
2. Self-repairs or modifications will void the warranty.
3. The device may only be used as intended. Any other use is considered unsafe.
4. The manufacturer is not liable for damages resulting from improper installation or use of the device.
5. Perform all tasks with the power supply disconnected.
6. Do not immerse the device in water or other liquids.
7. Do not operate the device if the housing is damaged.
8. Do not cover the device. Ensure free airflow.
9. The product is intended for indoor use only.

DISPOSAL INSTRUCTIONS

Each household is a user of electrical and electronic equipment, and hence a potential producer of hazardous waste for humans and the environment, due to the presence of hazardous substances, mixtures and components in the equipment. On the other hand, used equipment is valuable material from which we can recover raw materials such as copper, tin, glass, iron and others. The WEEE sign placed on the equipment, packaging or documents attached to it indicates the need for selective collection of waste electrical and electronic equipment. Products so marked, under penalty of fine, cannot be thrown into ordinary garbage along with other waste. The marking means at the same time that the equipment was placed on the market after August 13, 2005. It is the responsibility of the user to hand the used equipment to a designated collection point for proper processing. Used equipment can also be handed over to the seller, if one buys a new product in an amount not greater than the new purchased equipment of the same type. Information on the available collection system of waste electrical equipment can be found in the information desk of the store and in the municipal office or district office. Proper handling of used equipment prevents negative consequences for the environment and human health!

APPLIED MARKINGS

- | | |
|---|--|
| P1. Manufacturer. | P4. Disposal of used electrical equipment. |
| P2. Additional documentation and/or user manual. | P5. Battery-powered. |
| P3. Product compliant with EU directives. | P6. Keep tidy. |
| | P7. Recycling code (corrugated fiberboard (cardboard)). |

PRODUCT DESCRIPTION

The dummy camera is a simple and effective solution for increasing the sense of security in a house, apartment, or on a building façade. The flashing LED creates the impression of continuous surveillance, effectively deterring potential intruders. Its lightweight construction and manual angle adjustment allow for easy installation and precise positioning in the selected location.

INTENDED USE

The dummy camera is designed for visual protection of premises by simulating a monitoring system. It is used to deter potential intruders and to enhance the sense of security in private and commercial spaces.

INSTALLATION INSTRUCTIONS

1. Slide the battery cover backwards to access the battery compartment.
2. Insert two AA batteries into the compartment, observing correct polarity.
3. Refit the battery cover and ensure it is properly secured.
4. Position the base of the device against the selected location on a wall or ceiling, mark the mounting holes, and drill three holes.
5. Insert wall plugs and secure the device to the surface using the supplied screws.
6. Adjust the desired tilt angle of the device and tighten the adjustment ring to ensure stable mounting.

CLEANING AND MAINTENANCE

Clean the housing and optical components with a soft, dry or slightly damp cloth to remove dust and dirt. Do not use detergents, solvents, or abrasive agents that may damage the surface of the housing. Periodically check the mounting condition and verify proper operation of the indicator LED.

AFTER-SALES SERVICE

If, despite the care we have taken in designing and manufacturing your product, it is not working properly, please contact our technicians in the after-sales service team:

Retail Customer Advisor
Phone: +48 (32) 43 43 110 int. 109
e-mail: techniczny@orno.pl
Monday to Friday from 8:00 a.m. to 5:00 p.m.

SAFETY-RELATED COMMUNICATION CHANNELS

All complaints and information related to the safety of the product should be reported to the manufacturer via the website: www.virone.pl.

ADDITIONAL INFORMATION

In view of the fact that the technical data are subject to continuous modifications, the manufacturer reserves a right to make changes to the product characteristics and to introduce different constructional solutions without deterioration of the product parameters or functional quality. Additional information about VIRONE products is available at www.virone.pl. Orno-Logistic Sp. z o.o. holds no responsibility for the results of non-compliance with the provisions of the present Manual. Orno-Logistic Sp. z o.o. reserves the right to make changes to the Manual - the latest version of the Manual can be downloaded from www.virone.pl. Any translation/interpretation rights and copyright in relation to this Manual are reserved.

ANWEISUNGEN ZUR SICHEREN VERWENDUNG

Warnhinweise und Vorsichtsmaßnahmen für die sichere Verwendung des Produkts.

1. Vor der Inbetriebnahme des Geräts ist die Bedienungsanleitung sorgfältig zu lesen und für die Zukunft aufzubewahren.
2. Eigenständige Reparaturen und Modifikationen führen zum Verlust der Garantie.
3. Das Gerät darf ausschließlich bestimmungsgemäß verwendet werden. Jegliche andere Verwendung gilt als gefährlich.
4. Der Hersteller haftet nicht für Schäden, die durch unsachgemäße Montage oder Nutzung des Geräts entstehen können.
5. Alle Arbeiten sind bei ausgeschaltetem Strom auszuführen.
6. Tauchen Sie das Gerät nicht in Wasser oder andere Flüssigkeiten.
7. Betreiben Sie das Gerät nicht, wenn das Gehäuse beschädigt ist.
8. Decken Sie das Gerät nicht ab. Sorgen Sie für eine freie Luftzirkulation.
9. Das Produkt ist ausschließlich für den Innenbereich bestimmt.

ENTSORGUNGSHINWEISE

Jeder Haushalt ist ein Nutzer von elektrischen und elektronischen Geräten und dadurch auch ein potenzieller Produzent von für Menschen und Umwelt gefährlichen Abfällen aufgrund der sich darin befindenden gefährlichen Stoffe, Mischungen und Bestandteile. Andererseits sind die gebrauchten Geräte auch ein wertvoller Stoff, aus denen wir Rohstoffe wie: Kupfer, Zinn, Glas, Eisen und andere wieder verwerten können. Das Zeichen einer durchgestrichenen Mülltonne auf dem Gerät, der Verpackung oder in den Dokumenten, die dem Gerät beigelegt sind, weist darauf hin, dass die elektronischen und elektrischen Altgeräte getrennt gesammelt werden müssen. Die so gekennzeichneten Produkte dürfen nicht im normalen Hausmüll mitsamt anderen Abfällen entsorgt werden, unter Androhung einer Geldbuße. Das Zeichen bedeutet auch, dass das Gerät nach dem 13. August 2005 in den Verkehr gebracht wurde. Der Nutzer ist verpflichtet, das Altgerät an die angewiesene Rücknahmestelle zu übermitteln, damit es richtig wieder verwertet wird. Beim Kauf von neuen Geräten kann man die Altgeräte in gleicher Menge und Art beim Verkäufer zurückgeben. Die Informationen über das System der Sammlung der elektrischen Altgeräte kann man sich bei einem Auskunftspunkt des Ladens sowie bei der Stadt-/Gemeindeverwaltung einholen. Der richtige Umgang mit den Altgeräten verhindert negative Konsequenzen für die Umwelt und die Gesundheit!

VERWENDETE BEZEICHNUNGEN

- | | |
|--|--|
| P1. Hersteller. | P4. Entsorgung von Elektroaltgeräten. |
| P2. Zusätzliche Dokumentation und/oder Betriebsanleitung. | P5. Batteriebetrieben. |
| P3. Das Produkt entspricht den EU-Richtlinien. | P6. Halten Sie Ordnung. |
| | P7. Recycling-Code (Wellpappe). |

PRODUKTBE SCHREIBUNG

Die Kamera-Attrappe ist eine einfache und wirkungsvolle Möglichkeit, das Sicherheitsgefühl in Haus, Wohnung oder an der Gebäudefassade zu erhöhen. Die blinkende LED vermittelt den Eindruck einer aktiven Videoüberwachung und schreckt potenzielle Eindringlinge ab. Die leichte Konstruktion sowie die manuelle Neigungsverstellung ermöglichen eine einfache Montage und eine flexible Ausrichtung am gewünschten Installationsort.

BESTIMMUNG

Die Kamera-Attrappe dient der visuellen Sicherung von Objekten durch Simulation eines Überwachungssystems. Sie wird eingesetzt, um potenzielle Eindringlinge abzuschrecken und das Sicherheitsgefühl in privaten sowie gewerblichen Bereichen zu erhöhen.

MONTAGEANLEITUNG

1. Schieben Sie die Batteriefachabdeckung nach hinten, um Zugang zum Batteriefach zu erhalten.
2. Legen Sie zwei AA-Batterien ein und achten Sie auf die korrekte Polarität.
3. Setzen Sie die Batteriefachabdeckung wieder auf und stellen Sie sicher, dass sie ordnungsgemäß befestigt ist.
4. Halten Sie die Gerätebasis an die gewünschte Stelle an Wand oder Decke, markieren Sie die Befestigungspunkte und bohren Sie drei Löcher.
5. Setzen Sie Dübel ein und befestigen Sie das Gerät mit den mitgelieferten Schrauben.
6. Stellen Sie den gewünschten Neigungswinkel ein und ziehen Sie den Einstellring fest, um eine stabile Befestigung sicherzustellen.

REINIGUNG UND WARTUNG

Reinigen Sie das Gehäuse und die optischen Elemente mit einem weichen, trockenen oder leicht feuchten Tuch, um Staub und Verschmutzungen zu entfernen. Verwenden Sie keine Reinigungsmittel, Lösungsmittel oder Scheuermittel, da diese die Oberfläche beschädigen können. Es wird empfohlen, regelmäßig den festen Sitz des Geräts sowie die Funktion der LED-Anzeige zu überprüfen.

KUNDENDIENST NACH DEM VERKAUF

Falls Ihr Produkt trotz der Sorgfalt, mit der es entworfen und hergestellt wurde, nicht ordnungsgemäß funktioniert, wenden Sie sich bitte an unsere Techniker im Kundendienstteam:

Kundenberater Einzelhandel

Tel.: +48 (32) 43 43 110 Durchwahl 109

E-Mail: techniczny@orno.pl

Von Montag bis Freitag, von 8:00 bis 17:00 Uhr.

KOMMUNIKATIONSWEGE IM ZUSAMMENHANG MIT DER PRODUKTSICHERHEIT

Alle Beschwerden und Informationen zur Produktsicherheit sind an den Hersteller über die Website www.virone.pl zu richten.

ZUSÄTZLICHE INFORMATIONEN

In Anbetracht der Tatsache, dass die technischen Daten ständig aktualisiert werden, behält sich der Hersteller das Recht vor, Änderungen an den Produkteigenschaften sowie die Einführung anderer Konstruktionslösungen vorzunehmen, sofern diese die Gebrauchsfunktionen nicht beeinträchtigen. Zusätzliche Informationen zu Produkten der Marke VIRONE finden Sie auf der Website www.virone.pl. Die Firma Orno-Logistic Sp. z o.o. haftet nicht für Folgen, die sich aus der Nichteinhaltung der Empfehlungen ergeben, die in dieser Bedienungsanleitung enthalten sind. Orno-Logistic Sp. z o.o. behält sich das Recht vor, Änderungen an der Bedienungsanleitung vorzunehmen – die aktuelle Version kann unter www.virone.pl heruntergeladen werden. Alle Übersetzungs-, Interpretations- und Urheberrechte an dieser Bedienungsanleitung sind vorbehalten.

CONSEILS POUR UNE UTILISATION SÛRE

Avertissements et mises en garde concernant l'utilisation du produit en toute sécurité.

1. Avant d'utiliser l'appareil, lisez ce manuel et conservez-le pour référence ultérieure.
2. Toute réparation ou modification de votre part annulera la garantie.
3. L'appareil ne peut être utilisé que conformément à son usage prévu. Toute autre utilisation est considérée comme dangereuse.
4. Le fabricant n'est pas responsable des dommages pouvant résulter d'un assemblage ou d'un fonctionnement incorrects de l'appareil.
5. Effectuez toutes les opérations avec l'alimentation déconnectée.
6. N'immergez pas l'appareil dans l'eau ou d'autres liquides.
7. N'utilisez pas l'appareil si le boîtier est endommagé.
8. Ne couvrez pas l'appareil. Assurez la libre circulation de l'air.
9. Produit destiné à un usage intérieur.

INSTRUCTIONS POUR L'ÉLIMINATION

Chaque ménage est un utilisateur d'équipements électriques et électroniques et donc un producteur potentiel de déchets dangereux pour l'homme et l'environnement du fait de la présence de substances, mélanges et composants dangereux dans les équipements. D'autre part, les déchets d'équipements sont une matière précieuse à partir de laquelle nous pouvons récupérer des matières premières telles que le cuivre, l'étain, le verre, le fer et autres. Le symbole d'une poubelle barrée d'une croix placée sur l'équipement, l'emballage ou les documents qui y sont joints indique la nécessité d'une collecte sélective des déchets d'équipements électriques et électroniques. Les produits ainsi marqués, sous peine d'amende, ne peuvent être éliminés avec les déchets ordinaires avec les autres déchets. Le marquage signifie également que l'équipement a été mis sur le marché après le 13 août 2005. Il est de la responsabilité de l'utilisateur de remettre les équipements usagés à un point de collecte désigné pour un traitement approprié. L'équipement usagé peut également être retourné au vendeur en cas d'achat d'un nouveau produit en quantité n'excédant pas celle de l'équipement neuf acheté du même type. Les informations sur le système de collecte des déchets d'équipements électriques sont disponibles au point d'information du magasin et au bureau municipal. Une manipulation correcte des équipements de traitement des déchets permet d'éviter les conséquences négatives pour l'environnement et la santé humaine !

DÉSIGNATIONS UTILISÉES

- | | |
|---|---|
| P1. Fabricant. | P4. Élimination des déchets d'équipements électriques. |
| P2. Documentation complémentaire et/ou instructions d'utilisation. | P5. Alimentation par pile. |
| P3. Le produit est conforme aux directives de l'UE. | P6. Veillez à ce qu'il soit propre. |
| | P7. Codes de recyclage (carton ondulé). |

DESCRIPTION DU PRODUIT

La caméra factice constitue un moyen simple et efficace d'augmenter le sentiment de sécurité dans une maison, un appartement ou sur la façade d'un bâtiment. La diode LED clignotante donne l'impression d'une surveillance continue, dissuadant efficacement les intrus potentiels. Sa construction légère et le réglage manuel de l'orientation permettent une installation facile et un ajustement précis selon l'emplacement choisi.

USAGE PRÉVU

La caméra factice est destinée à la sécurisation visuelle des biens par la simulation d'un système de surveillance. Elle est utilisée pour dissuader les intrus potentiels et renforcer le sentiment de sécurité dans les espaces privés et professionnels.

INSTRUCTIONS DE MONTAGE

1. Faire coulisser le couvercle du compartiment à piles vers l'arrière afin d'accéder au logement des piles.
2. Insérer deux piles AA en respectant la polarité indiquée.
3. Remettre le couvercle en place et s'assurer qu'il est correctement fixé.
4. Placer la base de l'appareil à l'emplacement choisi sur le mur ou le plafond, marquer les points de fixation, puis percer trois trous.
5. Insérer les chevilles et fixer l'appareil au support à l'aide des vis fournies.
6. Régler l'angle d'inclinaison souhaité et serrer la bague de réglage afin d'assurer une fixation stable.

NETTOYAGE ET ENTRETIEN

Nettoyer le boîtier ainsi que les éléments optiques à l'aide d'un chiffon doux, sec ou légèrement humide, en éliminant la poussière et les salissures. Ne pas utiliser de détergents, de solvants ni de produits abrasifs susceptibles d'endommager la surface du boîtier. Il est recommandé de vérifier périodiquement l'état de la fixation ainsi que le fonctionnement de la diode de signalisation.

SERVICE APRÈS-VENTE

Si, malgré le soin que nous avons apporté à la conception et à la fabrication de votre produit, celui-ci ne fonctionne pas correctement, veuillez contacter nos techniciens de l'équipe après-vente:

Conseiller à la clientèle pour le commerce de détail

Tél. : +48 (32) 43 43 110 int. 109

e-mail : techniczny@orno.pl

Du lundi au vendredi de 8h00 à 17h00.

CANAUX DE COMMUNICATION LIÉS À LA SÉCURITÉ

Toutes les plaintes et informations relatives à la sécurité des produits doivent être signalées au fabricant via le site web: www.virone.pl.

INFORMATIONS COMPLÉMENTAIRES

Étant donné que les données techniques sont sujettes à des modifications constantes, le fabricant se réserve le droit d'apporter des changements aux caractéristiques du produit et d'introduire d'autres solutions structurelles qui ne détériorent pas les paramètres et les valeurs utilitaires du produit. Des informations supplémentaires sur les produits VIRONE sont disponibles sur le site: www.virone.pl. Orno-Logistic Sp. z o.o. ne peut être tenu responsable des conséquences résultant du non-respect des recommandations de cette notice. Orno-Logistic Sp. z o.o. se réserve le droit d'apporter des modifications à la notice - la version actuelle peut être téléchargée sur www.virone.pl. Tous les droits de traduction/interprétation et les droits d'auteur de cette notice sont réservés.

INFORMAȚII PRIVIND SIGURANȚA

Avertismente și observații referitoare la utilizarea în siguranță a produsului.

- Înainte de a începe utilizarea dispozitivului, citiți cu atenție prezentele instrucțiuni de utilizare și păstrați-le pentru consultări viitoare.
- Efectuarea de reparații sau modificări pe cont propriu duce la pierderea garanției.
- Dispozitivul poate fi utilizat exclusiv conform destinației sale. Orice altă utilizare este considerată periculoasă.
- Producătorul nu își asumă răspunderea pentru daunele rezultate din montajul sau exploatarea necorespunzătoare a dispozitivului.
- Toate operațiunile trebuie efectuate cu alimentarea electrică deconectată.
- Nu scufundați dispozitivul în apă sau în alte lichide.
- Nu utilizați dispozitivul dacă carcasa sau cablul sunt deteriorate.
- Nu acoperiți dispozitivul. Asigurați o circulație liberă a aerului.
- Produs destinat utilizării în interior.

INDICAȚII PRIVIND MODUL DE ELIMINARE

 Fiecare gospodărie este utilizator de echipamente electrice și electronice și, prin urmare, un potențial generator de deșeuri periculoase pentru oameni și mediu, din cauza prezenței în aceste echipamente a substanțelor, amestecurilor și componentelor periculoase. Pe de altă parte, echipamentele uzate reprezintă materiale valoroase, din care pot fi recuperate materii prime precum cuprul, staniul, sticla, fierul și altele. Simbolul coșului de gunoi barat, aplicat pe echipament, pe ambalaj sau pe documentele însoțitoare, indică necesitatea colectării selective a echipamentelor electrice și electronice uzate. Produsele marcate astfel nu pot fi aruncate, sub sancțiunea unei amenzi, împreună cu deșeurile menajere obișnuite. Marcajul indică totodată faptul că echipamentul a fost introdus pe piață după data de 13 august 2005. Utilizatorul are obligația de a preda echipamentul uzat la un punct de colectare desemnat, în vederea procesării corespunzătoare a acestuia. Echipamentul uzat poate fi predat și comerciantului, în cazul achiziționării unui produs nou, în cantitate care să nu depășească numărul produselor noi de același tip achiziționate. Informații privind sistemele disponibile de colectare a echipamentelor electrice uzate pot fi obținute la punctul de informare al magazinului sau la primăria locală. Gestionarea corespunzătoare a echipamentelor uzate previne consecințele negative asupra mediului natural și asupra sănătății umane!

SIMBOLE UTILIZATE

- | | |
|--|--|
| P1. Producător. | P4. Eliminarea echipamentelor electrice uzate. |
| P2. Documentație suplimentară și/sau instrucțiuni de utilizare. | P5. Alimentare cu baterii. |
| P3. Produs conform directivelor UE. | P6. Mențineți curățenia. |
| | P7. Simbol pentru material reciclabil (carton ondulat). |

DESCRIEREA PRODUSULUI

Atrapa de cameră reprezintă o soluție simplă și eficientă pentru creșterea nivelului de siguranță în locuințe, apartamente sau pe fațadele clădirilor. LED-ul intermitent creează impresia unui sistem de monitorizare permanent, descurajând potențialii intruși. Construcția ușoară și posibilitatea reglării manuale a direcției permit montaj rapid și ajustarea poziției în funcție de locația aleasă.

DESTINAȚIE

Atrapa este destinată securizării vizuale a obiectivelor prin simularea unui sistem de supraveghere. Este utilizată pentru descurajarea intrușilor și creșterea sentimentului de siguranță în spații private și comerciale.

INSTRUCȚIUNI DE MONTAJ

- Glisați capacul compartimentului pentru baterii în partea din spate pentru a avea acces la compartiment.
- Introduceți două baterii AA, respectând polaritatea corectă.
- Reinstalați capacul bateriilor și asigurați-vă că este fixat corespunzător.
- Așezați baza dispozitivului în locul ales pe perete sau tavan, marcați orificiile de montaj, apoi realizați trei găuri.
- Introduceți diblurile și fixați dispozitivul cu ajutorul șuruburilor incluse.
- Reglați unghiul dorit al dispozitivului și strângeți inelul de reglaj pentru a asigura fixarea stabilă.

DATE PRIVIND CURĂȚAREA ȘI ÎNTREȚINEREA

Curățați carcasa și elementele optice cu o lavetă moale, uscată sau ușor umezită, pentru a îndepărta praful și murdăria. Nu utilizați detergenți, solvenți sau substanțe abrazive care pot deteriora suprafața. Se recomandă verificarea periodică a stabilității montajului și a funcționării LED-ului de semnalizare.

SERVICE POSTVÂNZARE

Dacă, în ciuda atenției acordate proiectării și fabricării produsului, acesta nu funcționează corect, vă rugăm să contactați tehnicienii noștri din echipa de service post vânzare:

Consultant pentru clienți individuali

tel.: +48 (32) 43 43 110 int. 109

e-mail: tehniczny@orno.pl

De luni până vineri, între orele 8:00–17:00.

CĂI DE COMUNICARE PRIVIND SIGURANȚA

Orice reclamații și informații legate de siguranța produsului trebuie raportate producătorului prin intermediul site-ului web: www.virone.pl.

INFORMAȚII SUPPLEMENTARE

Având în vedere faptul că datele tehnice sunt supuse unor modificări continue, Producătorul își rezervă dreptul de a efectua schimbări în caracteristicile produsului și de a introduce soluții constructive alternative, care nu afectează negativ parametrii și valoarea de utilizare a produsului. Informații suplimentare despre produsele mărcii VIRONE sunt disponibile pe: www.virone.pl. Orno-Logistic Sp. z o.o. nu își asumă răspunderea pentru consecințele rezultate din nerespectarea recomandărilor din prezentul manual. Orno-Logistic Sp. z o.o. își rezervă dreptul de a aduce modificări manualului – versiunea actualizată poate fi descărcată de pe site-ul www.virone.pl. Toate drepturile privind traducerea/interpretarea și drepturile de autor ale prezentului manual sunt rezervate.