

LE11682AA

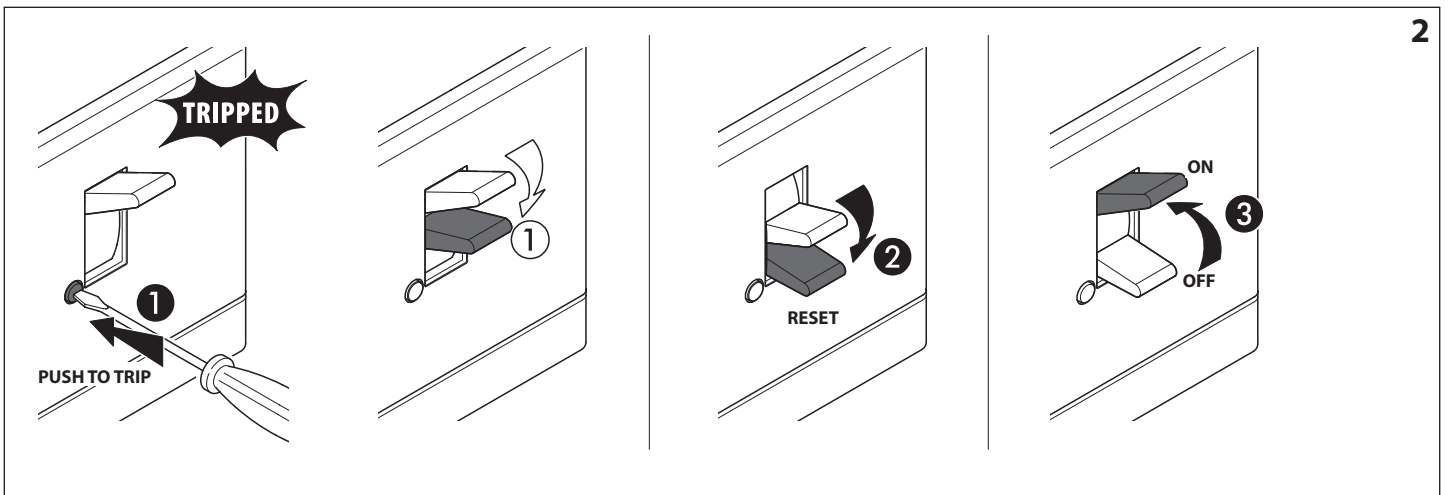

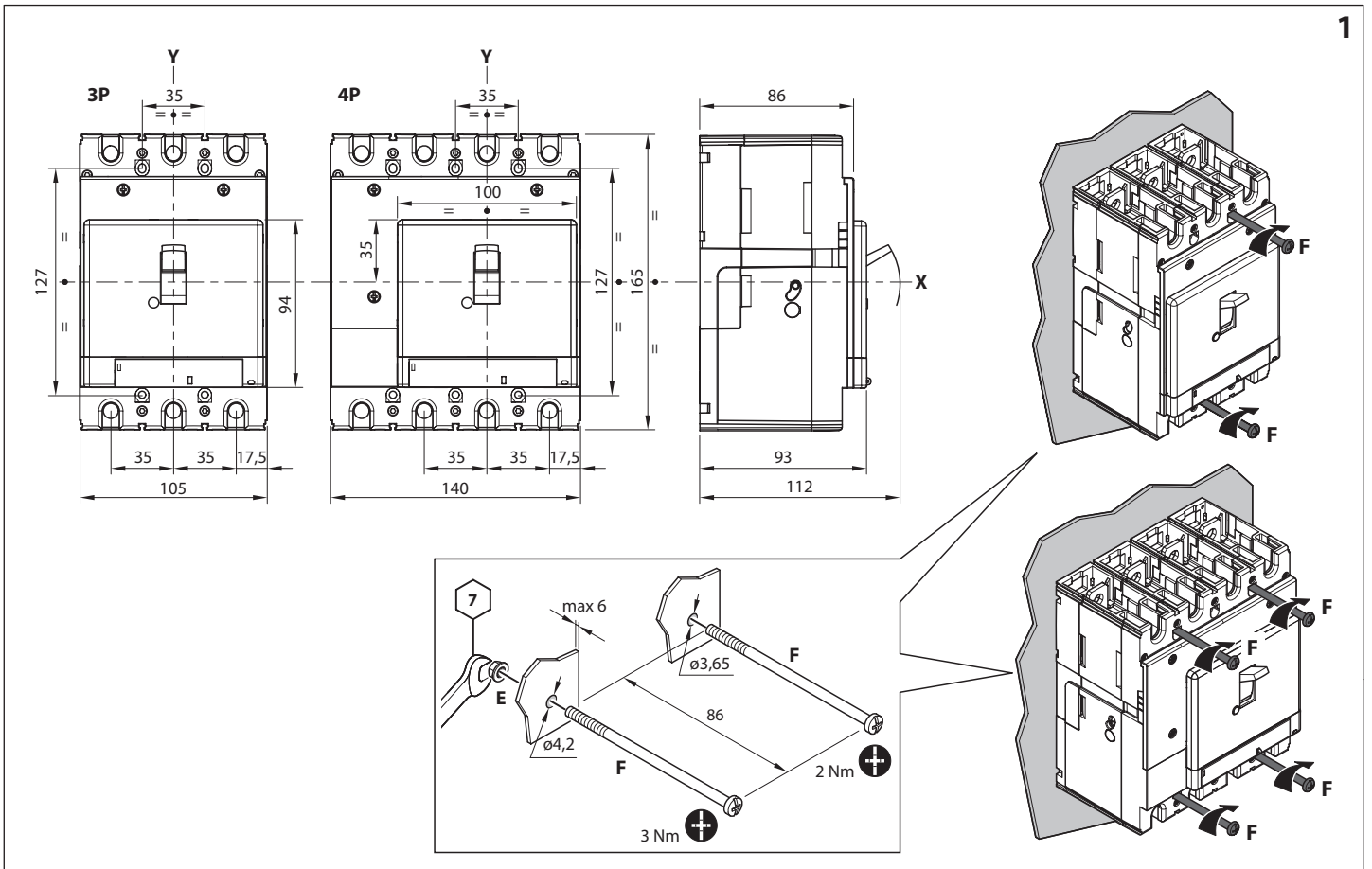
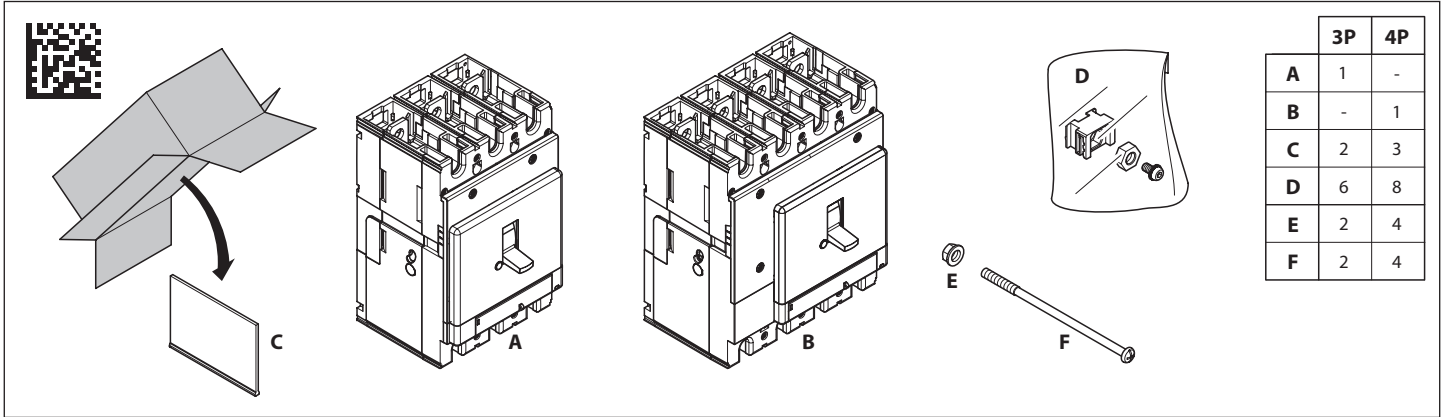
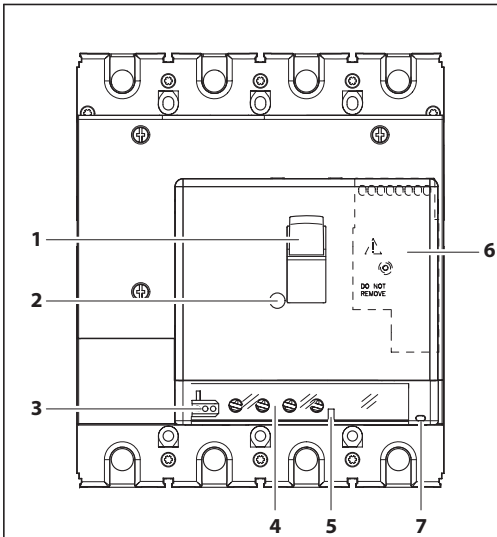
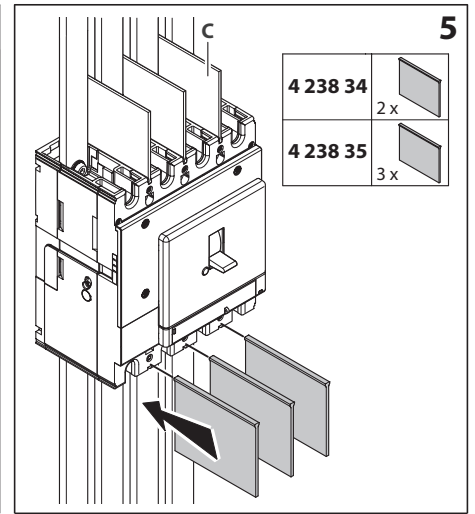
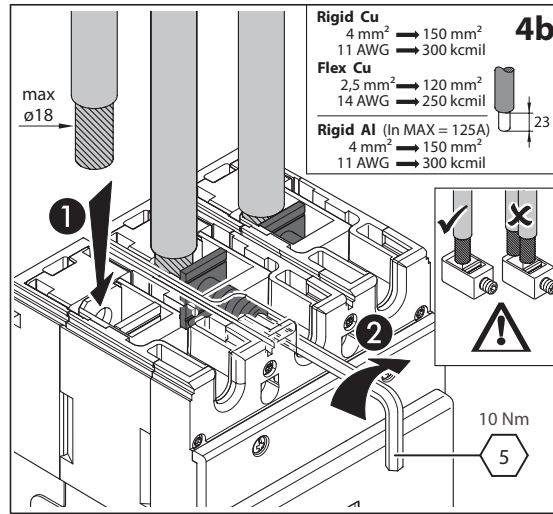
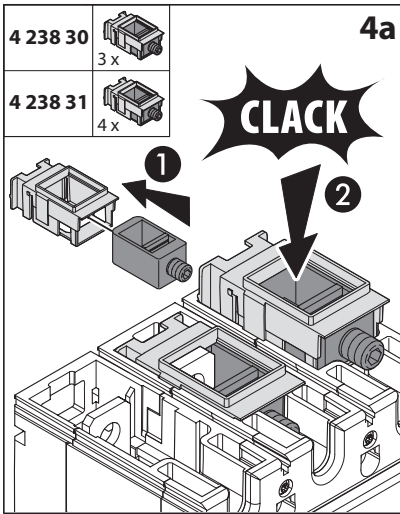
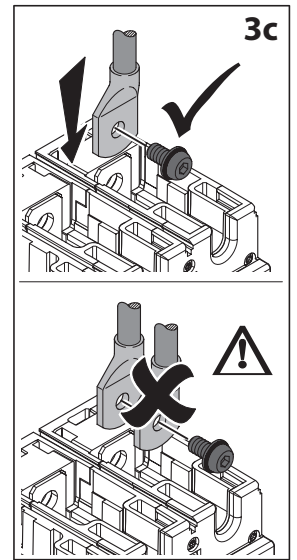
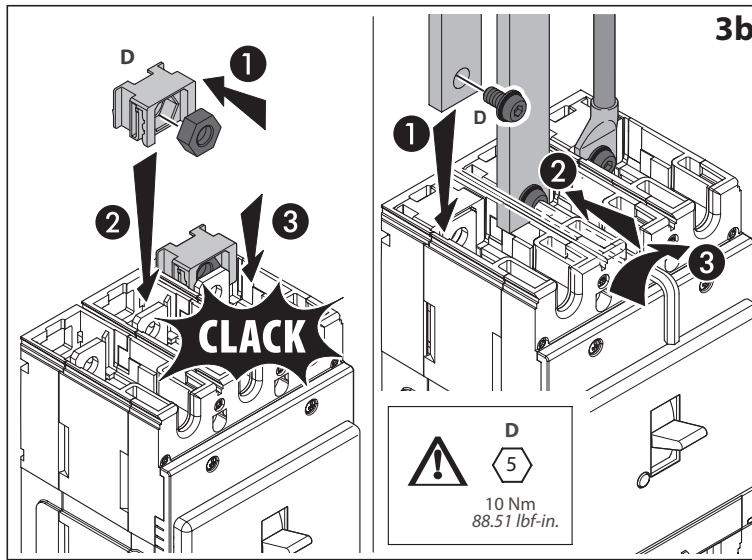
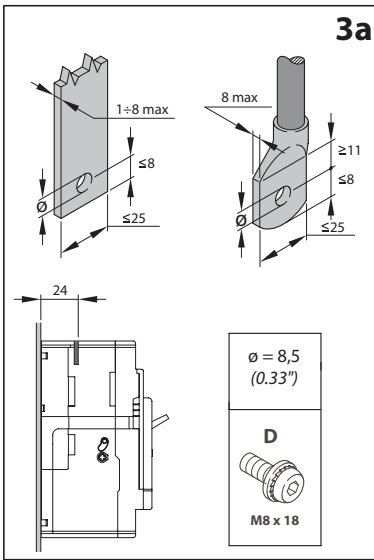

1. Poignée
2. Bouton de test mécanique
3. Seulement pour le service
4. Cliquets pour le réglage de l'unité de protection
5. Encoches pour plombage
6. Module de contact auxiliaire intégré (M.C.I.)
7. Led de signalisation

1. Toggle handle
2. Mechanical test button (push-to-trip button)
3. Only for service
4. Knobs for protection unit regulations
5. Sealing cavities
6. Module contact integrated (M.C.I.)
7. Indications led

1. Maniglia di manovra
2. Tasto di sgancio meccanico
3. Solo per "Service"
4. Nottolini regolazione unità di protezione
5. Feritoia per sigilli
6. Módulo de contacto auxiliar integrado (M.C.I.)
7. Led di segnalazione

1. Manejar
2. Botón de test mecánico
3. Solo para servicio
4. Ajustes de la unidad de protección
5. Ranura para el precinto
6. Módulo de contacto auxiliar integrado (M.C.I.)
7. Led de señalización

1. Manusear
2. Botão de teste mecânico
3. Somente para serviço
4. Configurações da unidade de proteção
5. Cavidades de selagem
6. Módulo de contato auxiliar integrado (M.C.I.)
7. Led de sinalização

1. Ручка
2. Кнопка тест
3. Только для обслуживания
4. Настройки блока защиты
5. Отверстия для пломбирования
6. Встроенный дополнительный контактный модуль (M.C.I.)
7. 2 Индикатор светодиодный

1. Uchwył
2. Przycisk testu mechanicznego
3. Tylko do usługi
4. Ustawienia jednostki zabezpieczajacej
5. Otwory na plombę
6. Zintegrowany pomocniczy moduł stykowy (M.C.I.)
7. Diody sygnalizacyjne led

1. İşlemek
2. Mekanik test butonu
3. Sadece hizmet için
4. Koruma ünitesi ayarları
5. Mühürleme yeri
6. Entegre yardımcı kontak modülü (M.C.I.)
7. Led'li sinyal lambaları

1. 手柄
2. 機械測試按鈕
3. ( 维护人员专用 )
4. 保护功能设置
5. 封槽
6. 集成式脱扣模块触点
7. 指示灯

1. مقبض التبدیل
2. زر اختبار العملیة الميكانيكية
3. فقط للخدمة
4. مقابض لوائح وحدة الحماية
5. فتحة للخم
6. وحدة وصل كهربائي متكاملة (MCI)
7. إشارات LED

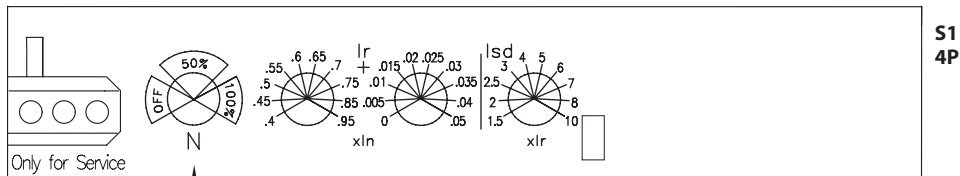
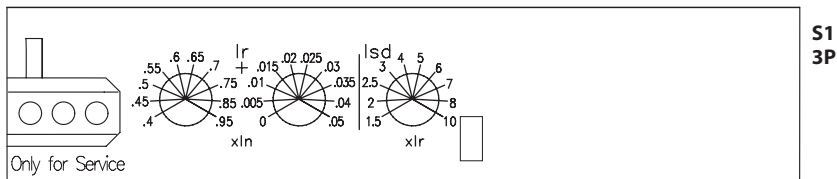

In = 40A	In > 40A
Ir > 0,8In N = OFF, 50%, 100%	N = OFF, 50%, 100%
Ir ≤ 0,8In N = OFF, 100%, 100%	

S1

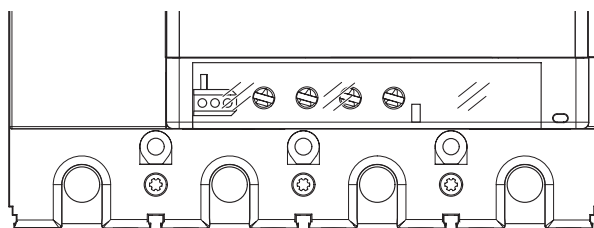
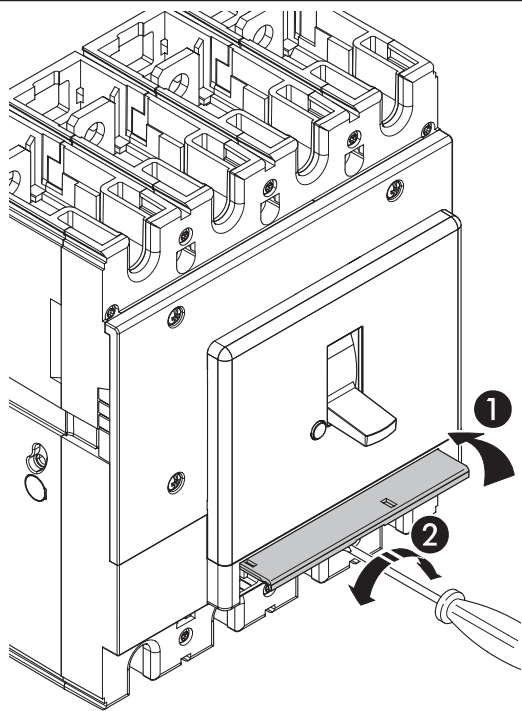
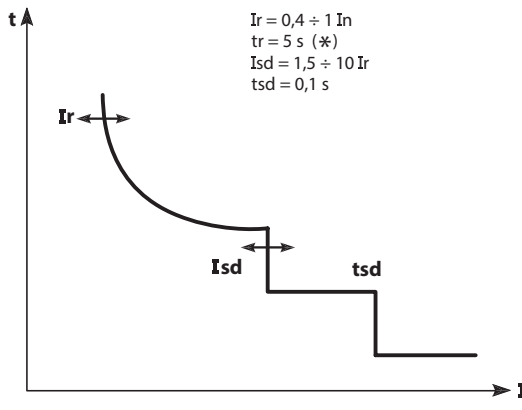



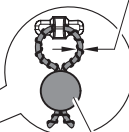



Max 1,2 mm<sup>2</sup>

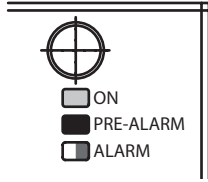

4210 95



		LED Bicolor / Double color led / Led Bicolore / LED Bicolore / LED bicolor / Двухцветный / Dioda sygnalizacyjna LED, dwukolorowa / Çift renkli Led / 指示灯 / LED إشارة لونين		
GREEN	RED	Signal / Indication / Segnalazione / Señal / Sinalização / Индикация / Wskazanie / Sinyal / 信号-指示 / إشارة	Événements / Event / Eventi / Evento / Evento / Событие / Zdarzenie / Olay / 事件 / حدث	Priorité / Priority / Priorità / Prioridad / Prioridade / Приоритет / Priorytet / Öncelik / 优先级 / أولوية
-		LED rouge clignotante Red led blinking Led Rosso lampeggiante Led Rojo intermitente LED vermelho piscando Мигание красного светодиода Miga czerwona dioda LED Kırmızı Led yanıp sönmüyor 红灯闪烁 وميض LED أحمر	ALARM → I > 1,05 Ir	1
-		LED rouge allumée Red led on Led Rosso acceso Led Rojo encendido LED vermelho aceso Непрерывное свечение красного светодиода Świeci czerwona dioda LED Kırmızı Led sabit yanıyor 红灯长亮 ضوء أحمر ثابت	PRE-ALARM → I > 0,9 Ir	2
		LED verte et rouge en clignotement alterné Green and Red alternately blinking Led Verde e Led Rosso lampeggianti alternativamente Led Verde y Led Rojo parpadeando alternativamente LED verde e vermelho piscando alternadamente Поочередное мигание зеленого и красного светодиодов Migają zielona i czerwona dioda LED Yeşil ve Kırmızı Ledler sırayla yanıp sönmüyor 红灯和绿灯交替闪烁 وميض يتناوب بين أخضر وأحمر	ALARM Over Température → T>90°C ALARM Over Temperature → T>90°C ALARMA sobre temperatura → T>90°C ALLARME Sovratempertatura → T>90°C ALARME Sobretempertatura → T>90°C Przegranie ALARMU → T>90°C ALARM Aşırı Sıcaklık → T>90°C перепрев ALARM → T>90°C 过热报警温度 → >90°C T>90°C → إنذار حرارة مرتفعة	3
	-	LED verte allumée Green led on Led Verde acceso Led Verde encendido LED verde aceso Непрерывное свечение зеленого светодиода Świeci zielona dioda LED Yeşil Led sabit yanıyor 绿灯长亮 ضوء أخضر ثابت	Alimentation automatique à partir du courant de ligne Auto supply by line current Auto alimentación de corriente de linea Auto alimentazione da corrente di linea Auto alimentação da corrente de linha Automatyczne zasilanie z prądu linii Hat akımı tarafından otomatik besleme Автоматическое питание по линии 线路电流自动供电- دهجلا طخ نم دي تا اذ دي ذغت	4

En cas de plusieurs événements simultanés, celui dont la priorité est la plus élevée sera signalé. Le niveau 1 de priorité est le plus élevé.

If more events were at the same time, the signal would be the one with highest priority. The highest priority is 1.

Si se producen simultáneamente varios eventos, se visualizará la indicación de mayor prioridad. La prioridad mayor es la 1

Se più eventi fossero concomitanti, la segnalazione visualizzata sarà quella a priorità più elevata. La priorità maggiore è la 1

No caso de vários eventos simultâneos, será visualizado aquele cuja prioridade é maior. O nível 1 é a mais alta prioridade

Po wystąpieniu kilku zdarzeń w tym samym czasie, wyświetlone zostanie zdarzenie o najwyższym priorytecie. Najwyższy priorytet to 1

Aynı anda birden fazla olay söz konusu ise en öncelikli olay gösterilir. En yüksek öncelik değeri 1'dir.

Если одновременно происходит несколько событий, то сигнализируется более приоритетное событие. Высший приоритет – 1

多个事件同时发生时，信号灯指示优先级最高的事件，最高优先级为1

إذا وجد أكثر من حدث في الوقت نفسه، الإشارة تكون للحدث ذات الأفضلية القصوى. الأفضلية القصوى هي رقم واحد

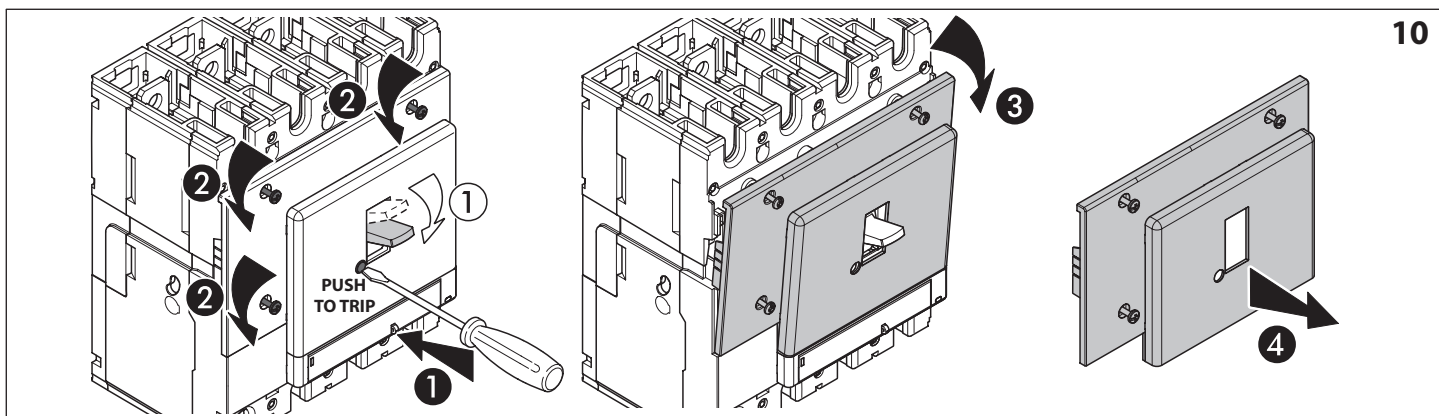

**A**      **MCI**

**UVR**      **ST**

4 210 18...25  
4 210 98

4 210 12...17

	A
UVR	✓
ST	✓

0,34 - 1 mm<sup>2</sup>  
(#22-17AWG)

4 mm

0,3 Nm

0,4 x 2,5 mm

TRIP STATUS (CTR)

151 Common contact	154	151
152 Normal close contact	152	
154 Normal open contact		152

OPEN/CLOSE STATUS (OC)

111 Common contact	114	111
112 Normal close contact	112	
114 Normal open contact		112

CTR	152-151	154-151
OFF		
TRIP		
ON		

OC	112-111	114-111
OFF		
TRIP		
ON		

Max n. 8 cables 0,34 mm<sup>2</sup>  
#AWG 22

Max n. 4 cables 0,5 mm<sup>2</sup>  
#AWG 20

Max n. 3 cables 1 mm<sup>2</sup>  
#AWG 17

Max n. 8 cables 0,34 mm<sup>2</sup>  
#AWG 22

Max n. 8 cables 0,5 mm<sup>2</sup>  
#AWG 20

Max n. 6 cables 1 mm<sup>2</sup>  
#AWG 17

Max n. 8 cables 0,34 mm<sup>2</sup>  
#AWG 22

Max n. 4 cables 0,5 mm<sup>2</sup>  
#AWG 20

Max n. 3 cables 1 mm<sup>2</sup>  
#AWG 17

**CRACK**

**CRACK**



### Consignes de sécurité

FR BE CA LU CH

Ce produit doit être installé conformément aux règles d'installation et de préférence par un électricien qualifié. Une installation et une utilisation incorrectes peuvent entraîner des risques de choc électrique ou d'incendie. Avant d'effectuer l'installation, lire la notice, tenir compte du lieu de montage spécifique au produit. Ne pas ouvrir, démonter, altérer ou modifier l'appareil sauf mention particulière indiquée dans la notice. Tous les produits Legrand doivent exclusivement être ouverts et réparés par du personnel formé et habilité par Legrand. Toute ouverture ou réparation non autorisée annule l'intégralité des responsabilités, droits à remplacement et garanties. Utiliser exclusivement les accessoires de la marque Legrand.



### Safety instructions

GB CA IN IE US

This product should be installed in compliance with installation rules, preferably by a qualified electrician. Incorrect installation and use can lead to risk of electric shock or fire. Before carrying out the installation, read the instructions and take account of the product's specific mounting location. Do not open up, dismantle, alter or modify the device except where specifically required to do so by the instructions. All Legrand products must be opened and repaired exclusively by personnel trained and approved by Legrand. Any unauthorised opening or repair completely cancels all liabilities and the rights to replacement and guarantees. Use only Legrand brand accessories.



### Istruzioni di sicurezza

IT CH

Questo prodotto deve essere installato in conformità con le regole d'installazione e di preferenza da un elettricista qualificato. L'eventuale installazione e utilizzo improprio dello stesso possono comportare rischi di shock elettrico o incendio. Prima di procedere all'installazione, leggere attentamente le istruzioni associate e individuare un luogo di montaggio idoneo in funzione del prodotto. Non aprire, smontare, alterare o modificare l'apparecchio eccetto speciale menzione indicata nel manuale. Tutti i prodotti Legrand devono essere esclusivamente aperti e riparati da personale adeguatamente formato e autorizzato da Legrand. Qualsiasi apertura o riparazione non autorizzata comporta l'esclusione di eventuali responsabilità, diritti alla sostituzione e garanzie. Utilizzare esclusivamente accessori a marchio Legrand.



### Consignas de seguridad

ES CL CO CR MX PE US VE

Este producto debe instalarse conforme a las normas de instalación y preferiblemente por un electricista cualificado. Una instalación y una utilización incorrectas pueden entrañar riesgos de choque eléctrico o de incendio. Antes de efectuar la instalación, leer las instrucciones, tener en cuenta el lugar de montaje específico del producto. No abrir, desmontar, alterar o modificar el aparato salvo que esto se indique específicamente en las instrucciones. Todos los productos Legrand deben ser abiertos y reparados exclusivamente por personal formado y habilitado por Legrand. Cualquier apertura o reparación no autorizada anula la totalidad de las responsabilidades, derechos a sustitución y garantías. Utilizar exclusivamente los accesorios de la marca Legrand.



### Instruções de segurança

PT

Este produto deve ser instalado de acordo com as regras de instalação e de preferência por um electricista qualificado. A instalação e o uso incorrectos podem provocar riscos de choque eléctrico ou de incêndio. Antes de efectuar a instalação, ler as instruções e ter em conta a localização adequada para a montagem do produto. Não abrir, desmontar, alterar ou modificar o aparelho salvo especificação em contrário nas instruções do produto. Todos os produtos Legrand só devem ser abertos e reparados exclusivamente por pessoal formado e autorizado pela Legrand. Qualquer abertura ou reparação não autorizada cancela todas as responsabilidades, direitos de substituição e garantias. Utilizar exclusivamente os acessórios da marca Legrand.



### Меры предосторожности

RU

Установка данного изделия должна выполняться в соответствии с правилами монтажа и предпочтительно квалифицированным электриком. Неправильный монтаж или нарушение правил эксплуатации изделия могут привести к возникновению пожара или поражению электрическим током. Перед монтажом необходимо внимательно ознакомиться с данной инструкцией, а также принять во внимание требования к месту установки изделия. Запрещается вскрывать корпус изделия, а также разбирать, выводить из строя или модифицировать изделие, кроме случаев, оговоренных в инструкции. Вскрытие и ремонт изделий марки Legrand могут выполняться только специалистами, обученными и допущенными к таким работам компанией Legrand. Несанкционированное вскрытие или выполнение ремонтных работ посторонними лицами лишает законной силы любые требования об ответственности, замене или гарантийном обслуживании. При ремонте или гарантийном обслуживании использовать только запасные части марки Legrand.



### Przepisy bezpieczeństwa

PL

Produkt ten powinien być montowany zgodnie z zasadami instalacji, najlepiej przez wykwalifikowanego elektryka. Niepoprawna instalacja lub złe użytkowanie mogą spowodować ryzyko porażenia prądem lub pożaru. Przed przystąpieniem do instalacji, zapoznać się z instrukcją i uwzględnić miejsce montażu urządzenia. Nie otwierać, nie demontować ani nie modyfikować urządzenia, jeśli nie ma na ten temat specjalnej wzmianki w instrukcji. Wszystkie produkty Legrand mogą być otwierane i naprawiane wyłącznie przez pracowników przeszkolonych i upoważnionych przez Legrand. Każde otwarcie lub naprawa dokonane bez odpowiedniego upoważnienia zwalnia Legrand od wszelkiej odpowiedzialności, powoduje utratę prawa do wymiany produktu i wygaśnięcie gwarancji. Używać wyłącznie oryginalnych części marki Legrand.



### Güvenlik talimatları

TR CY

Bu ürün montaj kurallarına uygun olarak ve tercihen yetkili bir elektrikçi tarafından yerleştirilmelidir. Hatalı bir yerleştirme ve kullanım, elektrik çarpmasına veya yangına neden olabilir. Yerleştirmeden önce, talimatları okuyun ve ürüne özgü montaj yerine dikkat ediniz. Kılıfızda aksi belirtilmediği sürece cihazı açmayın, sökmeyin veya üzerinde değişiklik yapmayın. Tüm Legrand ürünlerinin yalnız Legrand tarafından eğitilmiş ve yetkilendirilmiş personel tarafından açılması ve tamir edilmesi gerekir. İzin verilmeyen herhangi bir açılma veya tamir, tüm sorumlulukları, değiştirme haklarını ve garantileri iptal eder. Yalnızca Legrand marka aksesuarları kullanın.



### 安全说明

该产品应由拥有电工资格的人进行安装。错误的安装和使用会导致发生触电或火灾等危险。安装前，请仔细阅读安装说明并且考虑产品特殊的安装位置。除安装说明上特殊要求外，不要随意拆开、拆除以及改动该装置。所有罗格朗的产品都只能被罗格朗培训并认可的人员拆开和维修。任何未经授权拆开或维修将被完全取消更换和保证的权利。



### إرشادات الأمان

يجب تركيب هذا المنتج طبقاً لقواعد التركيب ويفضل أن يقوم بالتركيب كهربائي مؤهل. فقد يؤدي التركيب الخاطئ أو الاستخدام الخاطئ إلى مخاطر التعرض لصدمة كهربائية أو نشوب حريق. اقرأ النشرة قبل التركيب، وأقرء مكاناً لتركيب المنتج خصصاً به. لا تفتح أو تعطل أو تحوّل المنتج ما لم يُشر إلى ذلك بشكلٍ محدد في النشرة؛ فكل منتجات Legrand يجب فتحها وإصلاحها حصراً من قبل فنيين مدربين ومؤهلين لدى Legrand. وكل فتح أو إصلاح غير مسموح به يبطال المسؤولية وحقوقي الاستبدال والضمانات. لا تستخدم سوى إكسسوارات من ماركة Legrand حصراً.



