

# Karta charakterystyki technicznej

## Wand- und Klemmausleger AWSS FT

Numery katalogowe: 6417930



Wspornik ścienny o konstrukcji ciężkiej.  
Ciężki wspornik ścienny do zastosowań w połączeniu z systemami szerokorozpiętościowymi lub przy dużym rozstawie podpór koryt lub drabin kablowych.



**St** stal

**FT** cynkowane ogniowo-zanurzeniowo

### Dane podstawow

Numery katalogowe	6417930
Typ	AWSS 81 FT
Oznaczenie 1	Wysięgnik ścienny
Oznaczenie 2	Kształt ciężki
Wytwórca	OBO
Wymiar	B810mm
Kolor	cyjan
Materiał	Stal
Powierzchnia	cynkowana metodą zanurzeniową
Norma powierzchni	DIN EN ISO 1461
Najmniejsza jednostka sprzedaży	1
Jednostka opakowania	Sztuk
Ciężar	923 kg
Jednostka wagi	kg/100 szt.
Ślad węglowy CO <sub>2</sub> (GWP) od kołyski po bramę	21,8147 kg CO <sub>2</sub> e / 1 Sztuka

# Karta charakterystyki technicznej

## Wand- und Klemmausleger AWSS FT



Numery katalogowe: 6417930

### Wymiary

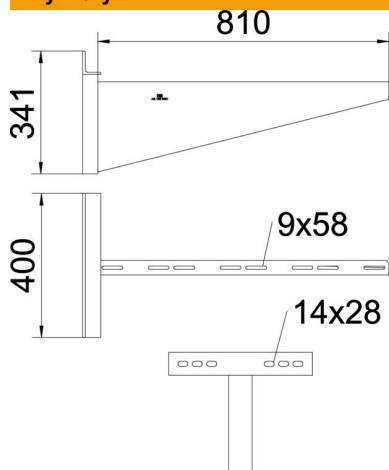

Długość	400 mm
Szerokość	810 mm
Wysokość	341 mm
Wymiar A	400 mm
Wymiar B	810 mm
Wymiar b	160 mm
Wymiar b1	240 mm
Wymiar b2	320 mm
Wymiar H	341 mm

### Dane techniczne

Wykonanie	Wsporniki ścienne
F w kN	7 kN
Podtrzymanie funkcji	brak
Średnica otworu	14 mm
Stal nierdzewna, wytrawiana	brak

### Obciążenia kotew do wspornika ściennego AWSS

Mocowanie ścienne	Maksymalne obciążenie [kN]
Kotwa typu	Szerokość wspornika [mm] <P>210</P>, <P>310</P>, <P>410</P>, <P>510</P>, <P>610</P>, <P>710</P>, <P>810</P>, <P>910</P>, <P>1010</P>
BZ 12-15-35/110	<P>10</P>, <P>10</P>, <P>10</P>, <P>10</P>, <P>10</P>, <P>8</P>, <P>6,5</P>, <P>6</P>

Maks. łączne obciążenie F = ciężar kabla + koryto kablowe + wspornik. Wartości dotyczące nośności zwiększają się kilkakrotnie w razie zastosowania w niepękającym betonie. Należy przestrzegać nośności wspornika (wykres) i warunków montażu zgodnie z aprobatą DIBt (kotwy)! Badanie dla szerokości 710 - 1010 mm zostało wykonane dla maksymalnej szerokości trasy (tzn. 600 mm) i obciążeniu wierzchołka wspornika.